



Produktkatalog

# M thermal Nature Plus

R290-Wärmepumpe | 2026

## Inhaltsverzeichnis

<b>Heizsystem mit hohem Potenzial – Wärmepumpe</b>	4
<b>Warum eine Wärmepumpe?</b>	6
Kohlenstoffarmer Hintergrund	6
Was ist eine Wärmepumpe?	12
Was sind die Vorteile von Wärmepumpen?	14
Lebenszykluskosten	16
Anwendungsszenario-Lösung	18
<b>Entwicklungsprozess</b>	22
<b>Warum uns wählen</b>	25
Geräuscharm	31
Verbesserte Heizleistung	34
Zuverlässige Leistung	38
Kosteneffizienz	44
Nahtloser Service	49
Nutzerzentriertes Design	52
Einfache Skalierbarkeit	57
<b>Parameter</b>	60
<b>Optionale Elemente</b>	62
<b>Umfassender Business-Support</b>	64
Kundendienst & Schulungen	65
MBT-Akademie	66
Mideas Globales Ersatzteilnetzwerk	68
<b>Über Midea</b>	70



Laden Sie den digitalen Katalog herunter, indem Sie den QR-Code scannen.

# Heizsystem mit hohem Potenzial – Wärmepumpe



## Was ist eine Wärmepumpe?

Eine Wärmepumpe ist ein umweltfreundliches Heizsystem, das Ihr Zuhause das ganze Jahr über mit Wärme, Warmwasser und sogar Kühlen kann. Dabei entzieht sie der Umgebung Wärme und leitet diese in den Innenraum weiter.

## Sind Kühlmittel für Wärmepumpen umweltschädlich?

Die Nature Plus-Wärmepumpe verwendet das umweltfreundliche Kühlmittel R290, das für seine geringe Umweltbelastung und hohe Effizienz bekannt ist und somit eine nachhaltige Wahl für umweltbewusste Verbraucher darstellt.

## Ist die Wärmepumpe im Betrieb laut?

Nein, das ist sie nicht. Die Nature Plus-Wärmepumpe arbeitet bei Volllast in einem Abstand von 3 Metern mit einem Geräuschpegel von nur 30 dB(A), was dem Geräusch eines Flüsterns entspricht. Dies schafft eine ruhige Umgebung und macht sie ideal für Wohngebiete.

## Kann die Wärmepumpe auch in kalten Wintern effektiv arbeiten?

Ja, das kann sie. Die Nature Plus-Wärmepumpe arbeitet auch bei extremer Kälte von bis zu  $-25\text{ °C}$  effizient. Darüber hinaus behält sie ihre Heizleistung bei einer Umgebungstemperatur von  $-7\text{ °C}$  und einer Wasseraustrittstemperatur von  $35\text{ °C}$  ohne Leistungsabfall bei, was auch in den strengsten Wintern für Komfort und Wärme sorgt.

## Ist die Wärmepumpe für Altbauten und Heizkörper geeignet?

Ja, absolut. Die Nature Plus-Wärmepumpe kann selbst bei einer Umgebungstemperatur von  $-10\text{ °C}$  Wassertemperaturen von bis zu  $80\text{ °C}$  bereitstellen. Sie deckt über 98 % der europäischen Heizszenarien ab und ist somit ideal für die Altbauheizung und den Austausch von Heizkesseln, wodurch Renovierungsarbeiten am Wassersystem eingespart werden.

## Führt der Einsatz einer Wärmepumpe zu hohen Stromrechnungen?

Die Nature Plus-Serie entspricht den Vorschriften der Europäischen Union und erreicht bei Vorlauftemperaturen von  $55\text{ °C}/35\text{ °C}$  für die Raumheizung die Energieeffizienzklasse A+++ . Dies ist die höchstmögliche Bewertung für energieeffiziente Produkte auf dem europäischen Markt und stellt sicher, dass unsere Kunden von hoher Leistung zu einem günstigen Preis profitieren.

## Kann die Wärmepumpe mit einer Photovoltaikanlage kombiniert werden?

Absolut! Midea hat die iEasyEnergy-Lösung eingeführt, um Komplettdienstleistungen für Wärmepumpen und Photovoltaikanlagen anzubieten, die von der Planung bis zur Installation reichen und den Energiebedarf von Haushalten abdecken.

## Wie lange hält eine Wärmepumpe in der Regel?

Die Lebensdauer einer Wärmepumpe liegt in der Regel zwischen 15 und 25 Jahren. Die konkrete Lebensdauer hängt von Faktoren wie der Qualität der Anlage, der Qualität der Installation, der Häufigkeit der Wartung und den Betriebsbedingungen ab.

# Warum eine Wärmepumpe?

## Kohlenstoffarmer Hintergrund

Um Klimaziele wie die CO<sub>2</sub>-Spitzenlast und Klimaneutralität zu erreichen, die Energiekrise zu bewältigen, Energieunabhängigkeit zu schaffen und die Umstellung von Gebäuden vom CO<sub>2</sub>-Verbrauch hin zur CO<sub>2</sub>-Neutralität zu fördern, können Bürger durch die Installation von Wärmepumpen einen Beitrag leisten.

Die Regierung hat zudem verschiedene Maßnahmen eingeführt, um die Installation von Wärmepumpen zu unterstützen. In Deutschland beispielsweise subventioniert das Bundesministerium für Wirtschaft und Energie (BMWi) die Installation von Wärmepumpen, wobei die Höhe der Förderung je nach Typ und Spezifikation der Wärmepumpe variiert. Auch deutsche Bundesländer und Regionen können zusätzliche Förderungen und Vergünstigungen für Wärmepumpen anbieten. Die genauen Bedingungen richten sich nach den jeweiligen lokalen Richtlinien und Vorschriften.

Das Bundesministerium für Umwelt, Naturschutz und nukleare Sicherheit (BMU) bietet Haushalten, die Wärmepumpen anschaffen, zinsgünstige Darlehen an, um die Kosten für Kauf und Installation zu finanzieren. Das Bundesministerium der Finanzen (BMF) hat Steueranreize für Haushalte geschaffen, die Wärmepumpen kaufen und installieren, um deren Kosten zu senken. Für deutsche Verbraucher ist der Kauf und die Installation von Wärmepumpen eine wichtige Möglichkeit, Energie zu sparen und Emissionen zu reduzieren. Sie können staatliche Förderungen und Vergünstigungen in Anspruch nehmen und zugleich den Energieverbrauch sowie die CO<sub>2</sub>-Emissionen ihres Haushalts senken.



# Klimawandel, durch CO<sup>2</sup>-Emissionen verursachte Naturkatastrophen

## Phänomen

Die globale Erwärmung ist seit einigen Jahrzehnten ein anhaltendes Phänomen.

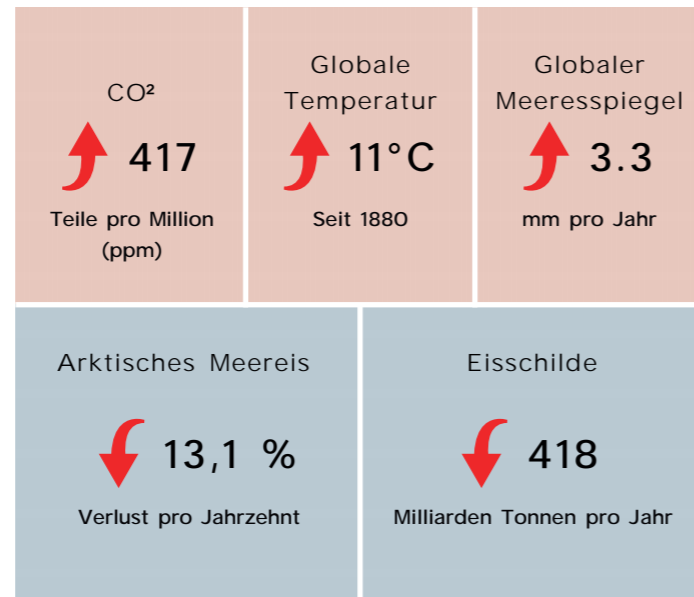

## Ursache

In den letzten Jahren sind die Treibhausgasemissionen aufgrund menschlicher Aktivitäten erheblich gestiegen, was den Treibhauseffekt verstärkt.

1. Sonnenlicht, das von der Atmosphäre zurück ins All reflektiert wird
2. An der Oberfläche absorbiertes Sonnenlicht
3. Von der Oberfläche reflektiertes Sonnenlicht
4. Menschliche Aktivitäten setzen Treibhausgase frei
5. Treibhausgase halten die Sonnenwärme zurück

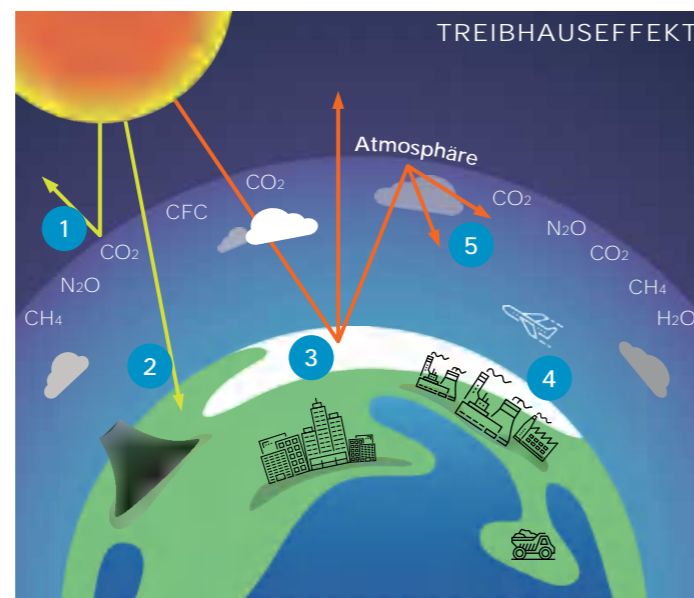

## Auswirkungen

Häufiges Auftreten von lokalen Dürren, Überschwemmungen und Extremwetter.



## Lösung

Die Europäische Kommission hat im Dezember 2019 den European Green Deal vorgelegt. Ziel ist es, Europa bis 2050 zum ersten klimaneutralen Kontinent der Welt zu machen und die Treibhausgasemissionen zu reduzieren, um den Klimawandel zu bekämpfen.



## CO<sup>2</sup>-Reduzierung durch die Nutzung von Wärmepumpen

Die Reduzierung der Kohlendioxidemissionen ist ein entscheidendes Ziel im Kampf gegen den Klimawandel, und Wärmepumpen bieten hierfür eine wirksame Lösung. Durch den Umstieg von traditionellen Heizmethoden auf Wärmepumpen können wir den Verbrauch fossiler Brennstoffe erheblich senken, was direkt zu geringeren CO<sup>2</sup>-Emissionen führt. Dieser Übergang unterstützt nicht nur die Nachhaltigkeit, sondern bringt uns auch dem Erreichen der Klimaziele näher, wie die Daten zu den reduzierten Emissionen und der gesteigerten Energieeffizienz zeigen.

Die Treibhausgasemissionen aus der Gebäudeheizung und der Warmwasserversorgung machen 30 % der weltweiten Gesamtemissionen aus.

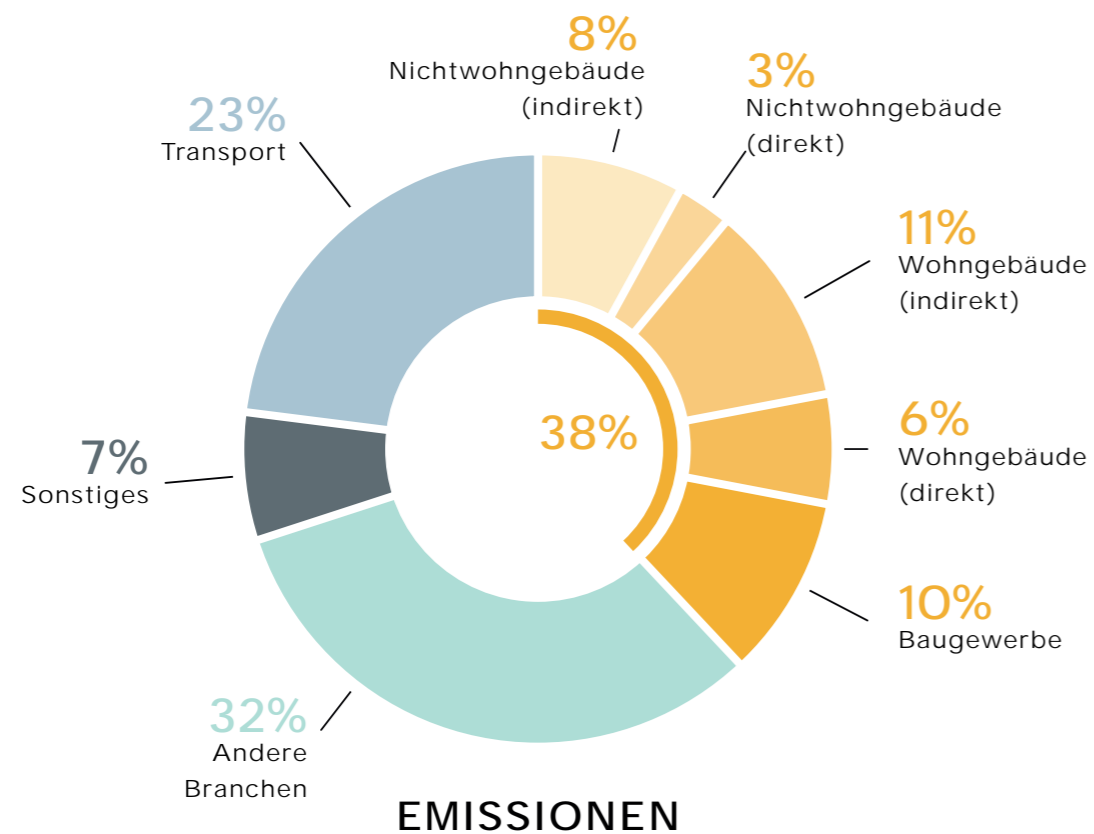

Die Reduzierung des Energieverbrauchs für Heizung und Warmwasser in Ihrem Haushalt kann Ihre Rechnungen senken und zu einem grüneren Planeten beitragen.



Selbst bei Betrieb mit emissionsintensivem Strom senken Wärmepumpen mit den heutigen Kältemitteln die Treibhausgasemissionen im Vergleich zu Gaskesseln immer noch um mindestens 20 %. In Ländern mit sauberem Strom\* kann diese Reduzierung sogar bis zu 80 % betragen.

# Was ist eine Wärmepumpe?

Eine Wärmepumpe überträgt natürliche und kostenlose Wärmeenergie mithilfe eines Kompressors und eines Wärmetauschers effizient in Innenräume. Dank ihrer Umweltfreundlichkeit und hohen Effizienz werden Wärmepumpen von Regierungen im Rahmen von Energiesparmaßnahmen bei der Sanierung von Altbauten in großem Umfang gefördert und finanziell unterstützt. Außerdem sind sie im Zuge der weltweiten Energiewende und des Prozesses der CO<sup>2</sup>-Reduzierung bei Neubauten zunehmend verbreitet.

Mit einer Kilowattstunde Strom können Wärmepumpen etwa drei Kilowattstunden Wärme erzeugen.

Fakten: Im Jahr 2022 waren in europäischen Wohn- und Gewerbegebäuden insgesamt 17 Millionen Wärmepumpen im Einsatz, was einem Anstieg von über 10 % entspricht. Zudem waren mehr als 50 % der Neubauten mit Wärmepumpensystemen ausgestattet.

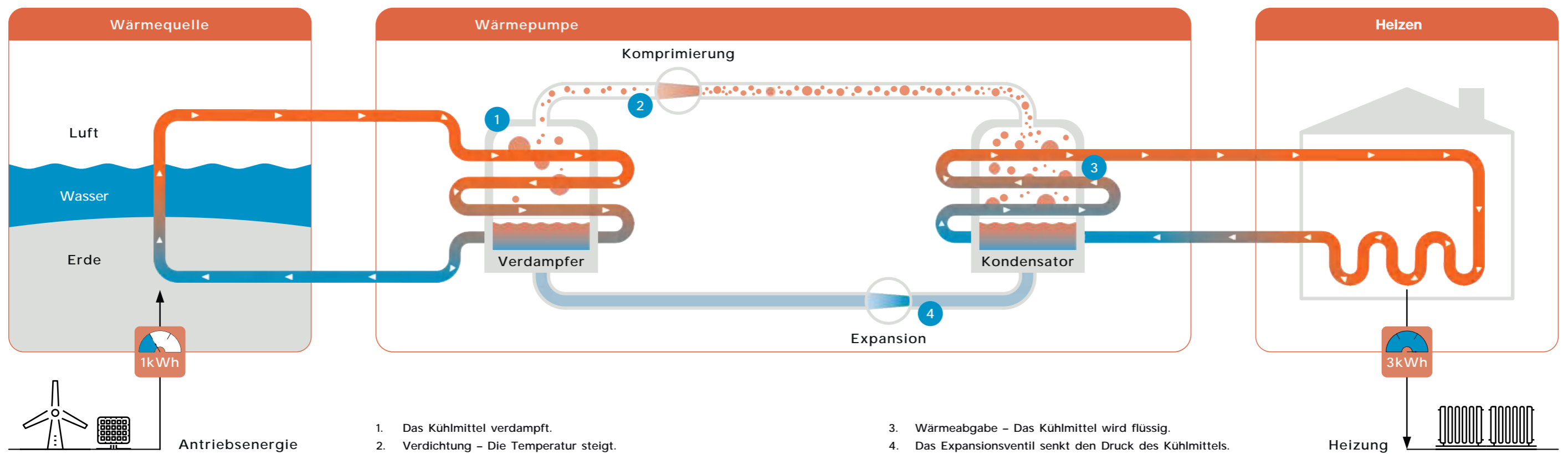

# Was sind die Vorteile von Wärmepumpen?

## Vorteile gegenüber anderen Wärmequellen

- Geringere Energiekosten
- Stabile Energieversorgung
- Verfügbare Kühlfunktionen
- Sicherheit ohne Gefahr einer CO<sub>2</sub>-Vergiftung
- Geringer Platzbedarf
- Zonenheizung
- Intelligente Steuerung
- Fernüberwachung von Störungen
- Funktioniert in Verbindung mit einer Photovoltaik- und Speicheranlage, um den Stromverbrauch zu senken

## Staatliche Zuschüsse

Die Europäische Union hat im Mai 2022 den REPowerEU-Plan auf den Weg gebracht, der Investitionen in Höhe von 56 Milliarden Euro in hoch effiziente Produkte wie Wärmepumpen vorsieht, um die Energiesicherheit in Europa zu stärken. Käufer von Wärmepumpenanlagen können finanzielle Unterstützung in Form von zinsgünstigen Darlehen und Zuschüssen erhalten. Für weitere Informationen wenden Sie sich bitte an Ihren Energieberater oder Installateur vor Ort.

Der REPowerEU-Plan wird unsere Abhängigkeit von russischen fossilen Brennstoffen rasch verringern, indem er die Energiewende beschleunigt und unsere Industrie und Infrastruktur an andere Energiequellen und Lieferanten anpasst. Bis 2027 sind zusätzliche Investitionen in Höhe von 210 Milliarden Euro erforderlich, um die Importe russischer fossiler Brennstoffe auslaufen zu lassen, die die europäischen Steuerzahler derzeit fast 100 Milliarden Euro pro Jahr kosten.

Zu diesen Investitionen gehören:

# Bis 2027 210 Milliarden Euro



# Lebenszykluskosten

Diese Kostenangabe dient lediglich als Richtwert; die tatsächlichen Kosten richten sich nach der vom Nutzer gewählten Maschine sowie nach den jeweiligen Nutzungs- und Wartungsbedingungen.

Heizungsanlagentyp	Mindestgerätekosten €	Maximalgerätekosten €	Mindestinstallationskosten €	Maximale Installationskosten €	Minimale Betriebskosten (Euro/Jahr)	Maximale Betriebskosten (Euro/Jahr)	Minimale Wartungskosten (Euro/Jahr)	Maximale Wartungskosten (Euro/Jahr)	Minimale Gesamtkosten über 15 Jahre (Euro)	Maximale Gesamtkosten über 15 Jahre (Euro)
Gasheizkessel	1000	5000	500	3000	1500	2500	100	300	25500	50000
Ölkessel	1500	5500	1000	4000	1760	2940	150	400	31150	59600
Wärmepumpe	3000	10000	1500	5000	1500	2500	200	500	30000	60000

**Hinweis:**

Die Tabelle listet die Gerätekosten von Basismodellen bis zu Modellen der mittleren bis oberen Preisklasse auf, die auf dem Markt erhältlich sind.

Die Installationskosten decken einfache bis komplexe Installationen ab. Die Reparaturkosten beziehen sich hauptsächlich auf kleinere Reparaturen, wie den Austausch von Zündern und Sensoren in Gasheizkesseln, Düsen und Filtern in Ölkesseln sowie Sensoren und Ventilatoren in Wärmepumpen.

Die Daten stammen aus verschiedenen Quellen, darunter Marktforschungsberichte wie der „European Heating Market Report“, offizielle Websites namhafter Hersteller, Händler und Installationsunternehmen, Online-Handelsplattformen sowie Online-Angebotsplattformen. Die endgültigen Preisspannen werden durch KI-Analyse und -Integration ermittelt.

Die Betriebskosten der Geräte werden anhand der vom Statistischen Bundesamt und der Deutschen Energie-Agentur veröffentlichten Energiepreise, der Effizienzstandards von Herstellern und Industrie, sowie der Daten zum Heizbedarf aus Marktforschungsberichten und wissenschaftlichen Studien wie dem „German Heating Market Report“ und dem „German Energy Consumption Report“ berechnet.

**Berechnung der Betriebskosten:**

Für einen mittelgroßen Haushalt in Deutschland (ca. 150 m<sup>2</sup>) wird der durchschnittliche jährliche Heizbedarf auf 15.000 bis 25.000 kWh geschätzt.

**Energiepreis:**

Strompreis:  
0,25 Euro/kWh – 0,35 Euro/kWh,  
gemittelt zu 0,30 Euro/kWh

Heizöl:  
0,08 Euro/kWh – 0,12 Euro/kWh,  
gemittelt zu 0,10 Euro/kWh

Erdgas:  
0,06 Euro/kWh – 0,12 Euro/kWh,  
gemittelt zu 0,09 Euro/kWh

**Geräteeffizienz:**

Wärmepumpe  
Durchschnittlicher COP  
(Leistungskoeffizient) von ca. 3,0 (d. h. 1 kWh Strom erzeugt 3 kWh Wärme)

Ölkessel:  
Wirkungsgrad von ca. 85 % (d. h. 1 kWh Heizöl erzeugt 0,85 kWh Wärme)

Gasheizkessel:  
Wirkungsgrad von etwa 90 % (d. h. 1 kWh Erdgas erzeugt 0,90 kWh Wärme)

Anhand dieser Parameter lassen sich die spezifischen Kostenbereiche für den Betrieb der Anlage berechnen.

\* Diese Kostenangabe dient lediglich als Richtwert; die tatsächlichen Kosten richten sich nach der vom Nutzer gewählten Maschine sowie den jeweiligen Nutzungs- und Wartungsbedingungen.

# Anwendungsszenario- Lösung

## Komplettlösung

M thermal Nature Plus ist mit verschiedenen Endgeräten wie Heizkörpern, Fußbodenheizung, Gebläsekonvektoren (FCUs) und Warmwasserspeichern kompatibel, um den Bedarf von Haushalten an Raumheizung, Raumkühlung und Brauchwarmwasser zu decken. Dank der hohen Kompatibilität können unsere Wärmepumpen mit anderen Wärmequellen wie Solaranlagen, Heizkesseln und elektrischen Heizgeräten kombiniert werden, um den Heizkomfort zu verbessern.

- 1 Wärmepumpe
- 2 Warmwasser (Speicher)
- 3 Gasheizkessel
- 4 Puffertank
- 5 HMI
- 6 Vertikale FCU
- 7 Heizkörper
- 8 Wandmontierter Gebläsekonvektor
- 9 Fußbodenheizung

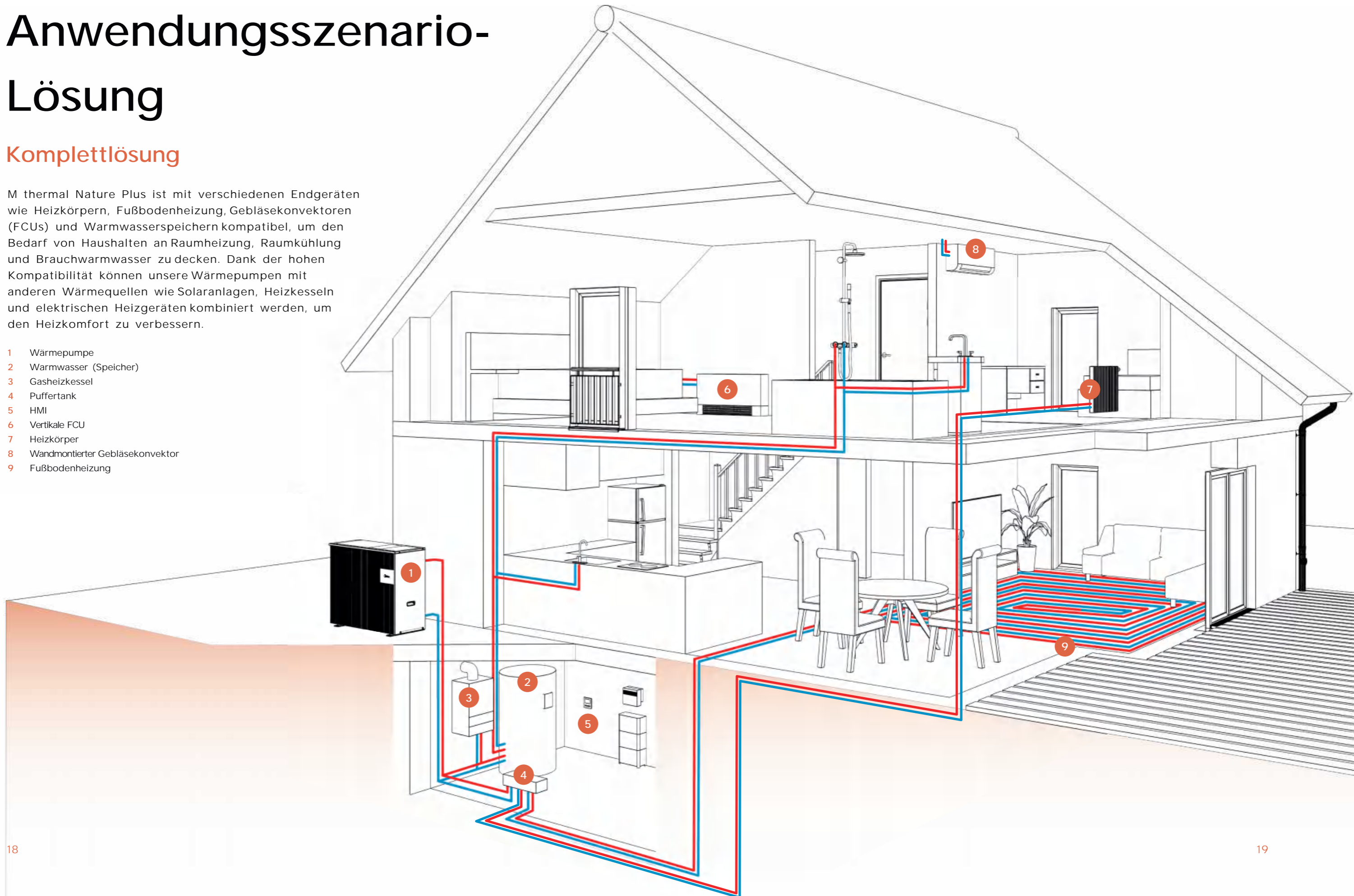

## Die iEasyEnergy-Lösung – ein Schritt in Richtung Energieunabhängigkeit

Midea MBT hat die iEasyEnergy-Lösung eingeführt, die einen Komplettservice von der Planung bis zur Installation bietet, um die Bedürfnisse von Energieverbrauchern in Haushalten zu erfüllen.

Die iEasyEnergy-Lösung basiert auf Photovoltaikmodulen, Batteriespeichern und einer Wärmepumpe. Durch die iEasyEnergy-App, die eine Energieplanung und eine zentrale, flexible Steuerung ermöglicht, wird die Energieeffizienz erheblich gesteigert. Die Energieautarkie des gesamten Systems kann von 0 % auf bis zu 90 % erhöht werden. Kunden sparen nicht nur Energiekosten, sondern verbessern auch ihre Energiesicherheit.

- 1 Wärmepumpe
- 2 M-ESS (Energiespeicher)
- 3 M-Master (Zentrale Steuerung)
- 4 M-Charger (EV-Ladegerät)
- 5 M-Solar (Solarmodul)

Es analysiert automatisch, ob Ihre Stromversorgung sicher ist, und ermöglicht ein übersichtliches Energiemanagement.

iEasyEnergy ist eine intelligente Energiemanagement-App, die Wärmepumpen, Photovoltaikmodule, Energiespeicher, Hybrid-Wechselrichter und andere Geräte zu einem flexiblen und effizienten System integriert. Sie erhöht die Energieautarkie Ihres Zuhauses und leitet eine neue Ära des Heim-Energiemanagements ein.

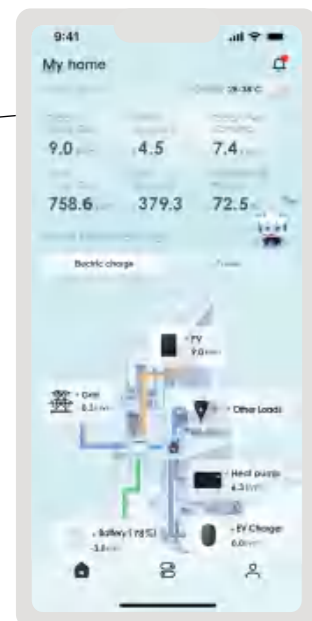

### Fortschrittliche Highlights

- 3-in-1-One-Stop-Management
- Analyse der Energieautarkie von Haushalten und der Energiekosteneinsparungen
- Überschüssige Solarenergie für kontinuierliches Heizen und kostenloses Kühlen dank flexibler Steuerung
- Automatische Störungsmeldungen per Push-Nachricht mit Analyse

### Wärmepumpe + PV + Batterie + Warmwasserspeicher – Professionelle Auswahl

Der Midea Energy Super Advisor unterstützt Installateure mit automatisch generierten Berichten und Analysen bei der Konfiguration von Energiesystemen. <https://ieasyenergy.mideaibp.com/>

### Vorschlag für eine einfache, professionelle Energielösung in vier Schritten

- Grundlegende Informationen für Solarenergie
- Grundlegende Informationen für Wärmepumpe (WP)
- Historische Energiedaten
- Hardware-Vorschlag & Finanzierungsanalyse

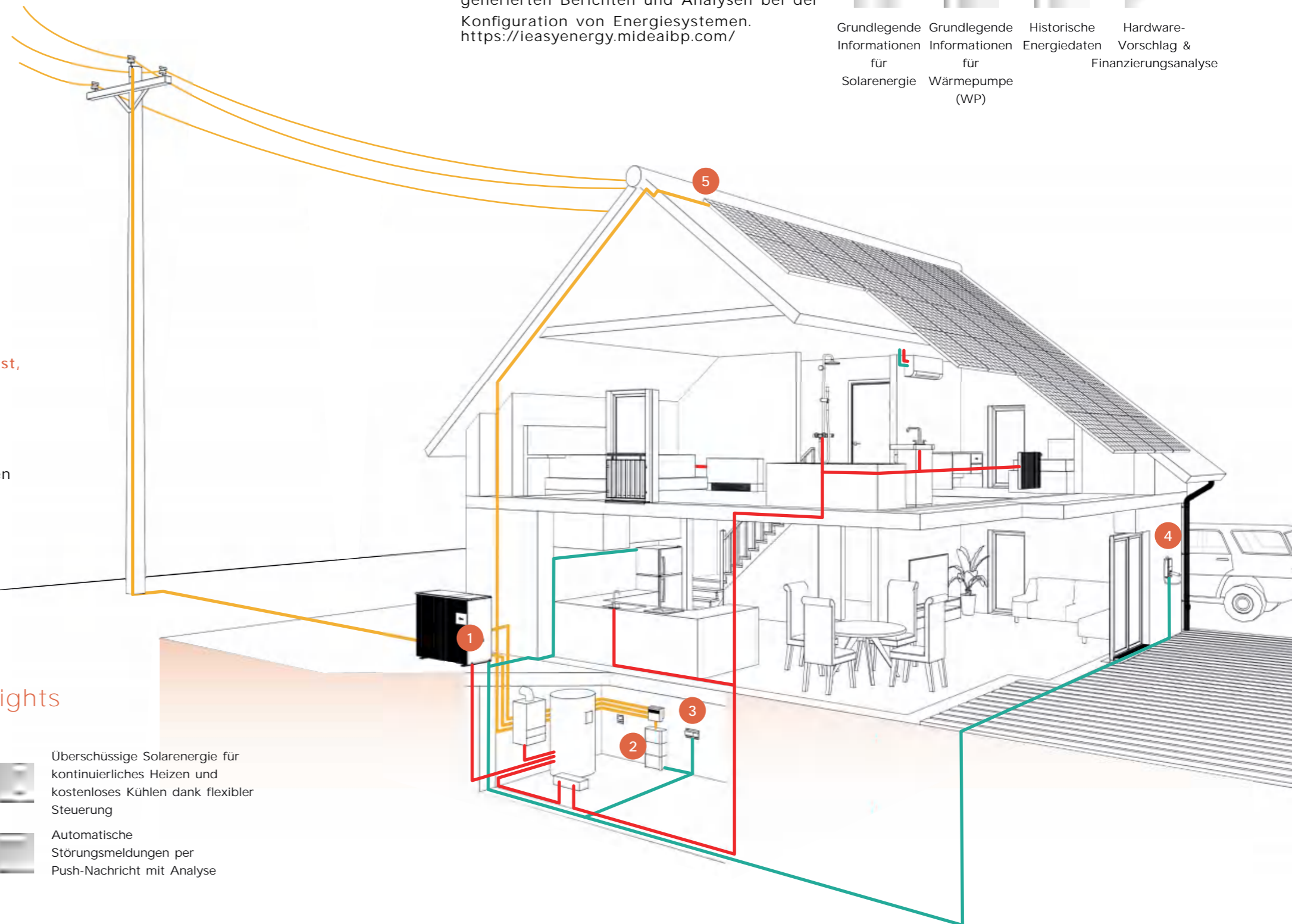

# Entwicklungsprozess

Jedes Wärmepumpenprodukt von Midea hat sich über die Zeit bewährt. Leise verrichten sie ihren Dienst in den Häusern der Nutzer und haben sich durch ihre zuverlässige Leistung unzählige positive Bewertungen verdient. Nach jahrelangen Markttests und kontinuierlicher Optimierung ist ihre Leistung heute herausragend. Diese Produkte haben nicht nur die Anerkennung der Nutzer, sondern auch von maßgeblichen Institutionen erhalten. Zahlreiche internationale Zertifizierungen belegen ihre Sicherheit und Zuverlässigkeit. Sich für eine Midea-Wärmepumpe zu entscheiden, bedeutet, sich für Sorgenfreiheit und Vertrauen zu entscheiden.

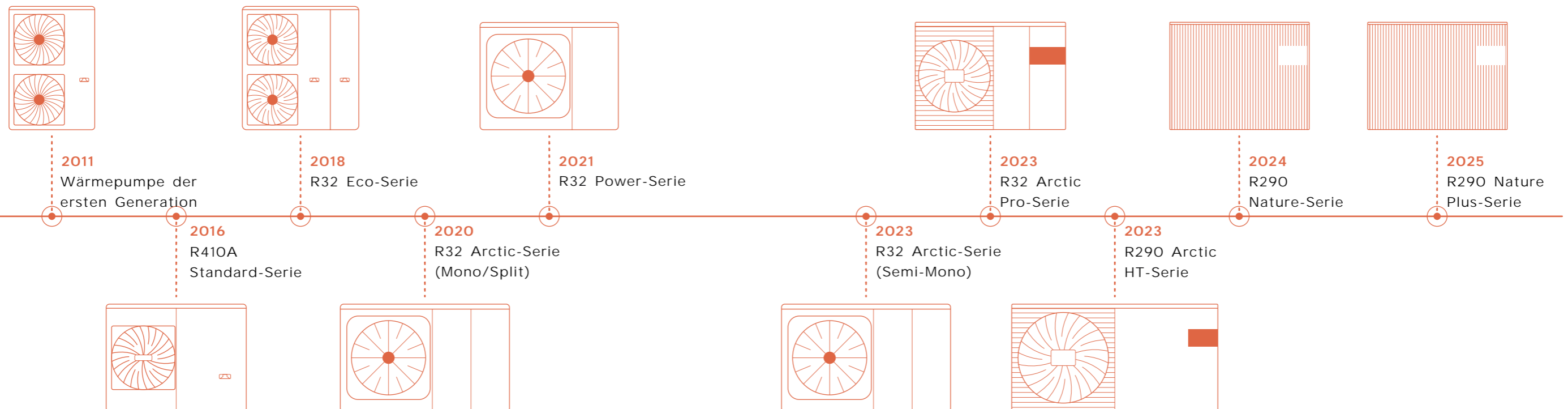

# Warum uns wählen

Verbesserte  
Heizleistung

Kosteneffi-  
zienz

Nahtloser  
Service

Zuverlässige  
Leistung

Geräusch-  
arm

Nutzer-  
zentriertes  
Design

Einfache  
Skalier-  
barkeit

# Geräuscharm

Lärm hat vielfältige negative Auswirkungen auf die menschliche Gesundheit und Lebensqualität. Daher sind die Verringerung der Lärmbelastung und die Verbesserung der Lärmumgebung entscheidend für die Steigerung der Lebensqualität und der Gesundheit.

Der von den Nutzern wahrgenommene Geräuschpegel wird sowohl von der Schallquelle als auch vom Ausbreitungsmedium bestimmt. Bei der Wärmepumpe der Serie Nature Plus wurden für beide Aspekte spezielle Maßnahmen zur Geräuschreduzierung umgesetzt, was zu einem geräuscharmen Produkt geführt hat.



## Geräuschreduzierung an der Schallquelle

# Kompressor

Das Gerät verfügt über einen von Midea eigenständig entwickelten Kompressor mit Ausgleichsblock-Design und einem Auswuchtgrad von nahezu 100 %, kombiniert mit doppelten M-Halterungen. Darüber hinaus hat die Integration der proprietären Technologie zur Systemanpassung des Kompressors zu einer deutlichen Senkung des Gesamtgeräuschpegels des Kompressors geführt.

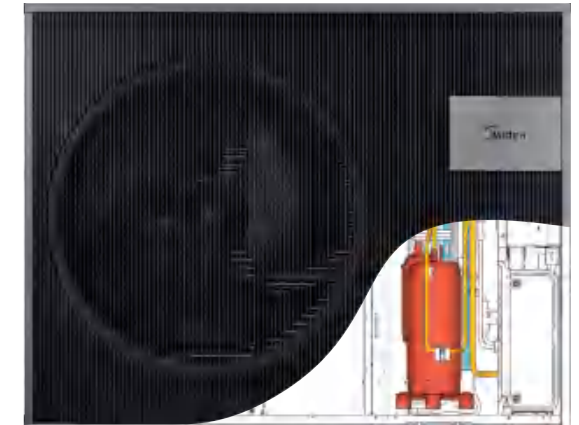

**Doppelte M-Halterungen**

Geräuschminderung um 4–6 dB(A)\*

**Robotik und Automatisierung**

Auswuchtgrad von nahezu 100 %

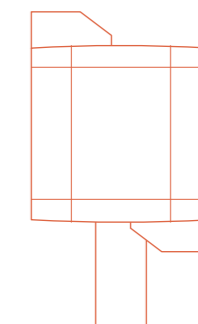
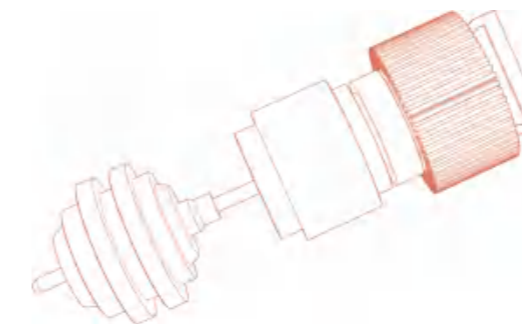

**Technologie zur Systemanpassungssteuerung**

Reduziert den Lärm um 2–3 dB(A)

\* Spezifisches Frequenzband

## Geräuschreduzierung an der Schallquelle

# Lüfter

**Bionisches Schaufeldesign nach dem Vorbild der Libelle**

Reduzierung des Lüftergeräuschs um 10 dB(A)

Das Lüfterrad des Geräts weist ein bionisches Schaufeldesign nach dem Vorbild der Libelle auf. Durch die Optimierung der abfallenden Vorderkante, der extra scharfen Abrisskante und der konkaven Außenkante des Laufrads werden Interferenzgeräusche des Lüfters, Schaufelspitzen-Leckagegeräusche und Spitzenwirbelgeräusche wirksam reduziert. Dies führt zu einer Gesamtgeräuschreduzierung des Lüfterrads von ca. 10 dB(A).

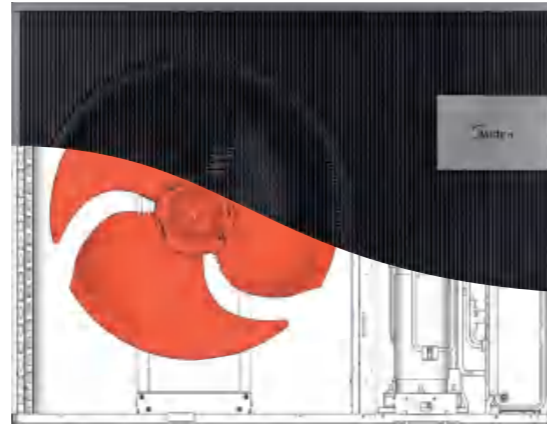

**Extra scharfe Abrisskante**

Reduzierung der Schaufelspitzen-Leckagegeräusche

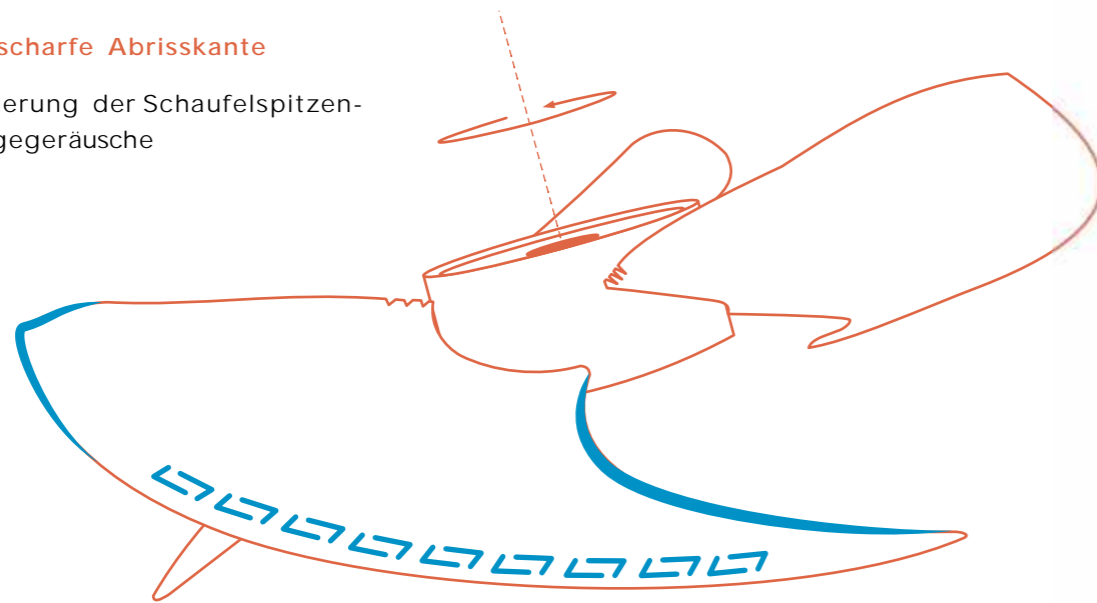

**Konkave Außenkante**

Reduzierung der Spitzenwirbelgeräusche

**Abfallende Vorderkante**

Reduzierung der Lüfterinterferenzgeräusche

## Geräuschreduzierung an der Schallquelle

# Schwingungen

Rohre mit niedrigem Frequenzgang: Durch die Simulation der Schwingungsparameter der Kühlmittleitung wird eine optimale Konstruktionslösung ermittelt, um die Schwingungsamplitude der Leitung zu verringern.

Vollständig modal entkoppeltes, zweischichtiges Schwingungsisolationsystem: Durch die systemabgestimmte Auslegung der Steifigkeit der Standfüße und der Auflagepunkte erreicht der Kompressor einen Schwingungsisolationsgrad von über 98 %.

Die Kombination dieser beiden Maßnahmen reduziert Vibrationsgeräusche wirksam.

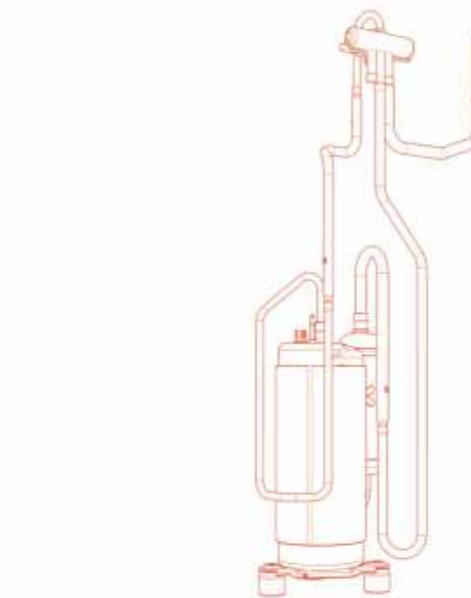
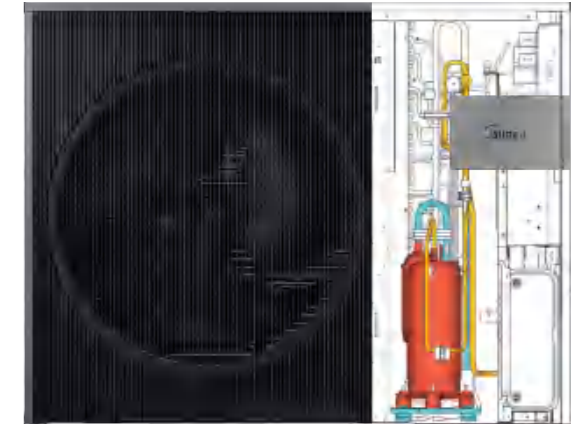

**Rohre mit niedriger Frequenzantwort**

Reduzierung der Rohrleitungs-vibrationsgeräusche um 8-10 dB(A)

**Vollmodal entkoppeltes zweistufiges Design**

Konstruktion zur Schwingungsisolierung  
98 % Schwingungsisolierung des Kompressors

Reduzierung der Vibrationsgeräusche um 3 dB(A)

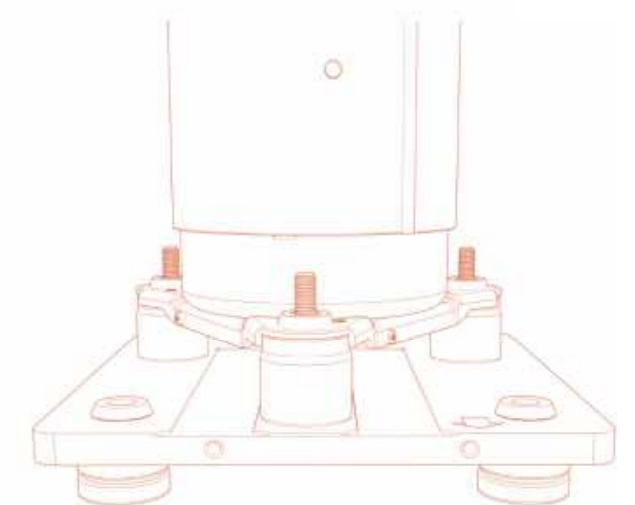

## Schallabschirmung des Übertragungsmediums

# Mute Box

Der optimierte Übertragungsweg bewirkt eine Geräuschreduzierung von 20–25 dB(A)\*.

Das Äußere der Mute Box besteht aus einem dreilagigen, aus schalldämpfendem Stahl bestehenden Verbundmaterial. Diese Konstruktion wandelt Schwingungsenergie in Wärme um und reduziert so die Schallübertragung. Die Innenwände sind mit leistungsstarken, mehrkomponentigen, breitbandigen schallabsorbierenden Materialien ausgekleidet. Durch die Kombination verschiedener Materialien wird die Schallabsorption optimiert, wodurch der Geräuschpegel deutlich gesenkt wird.

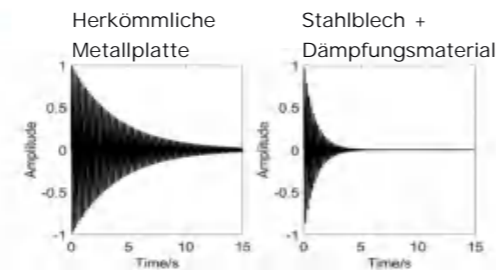
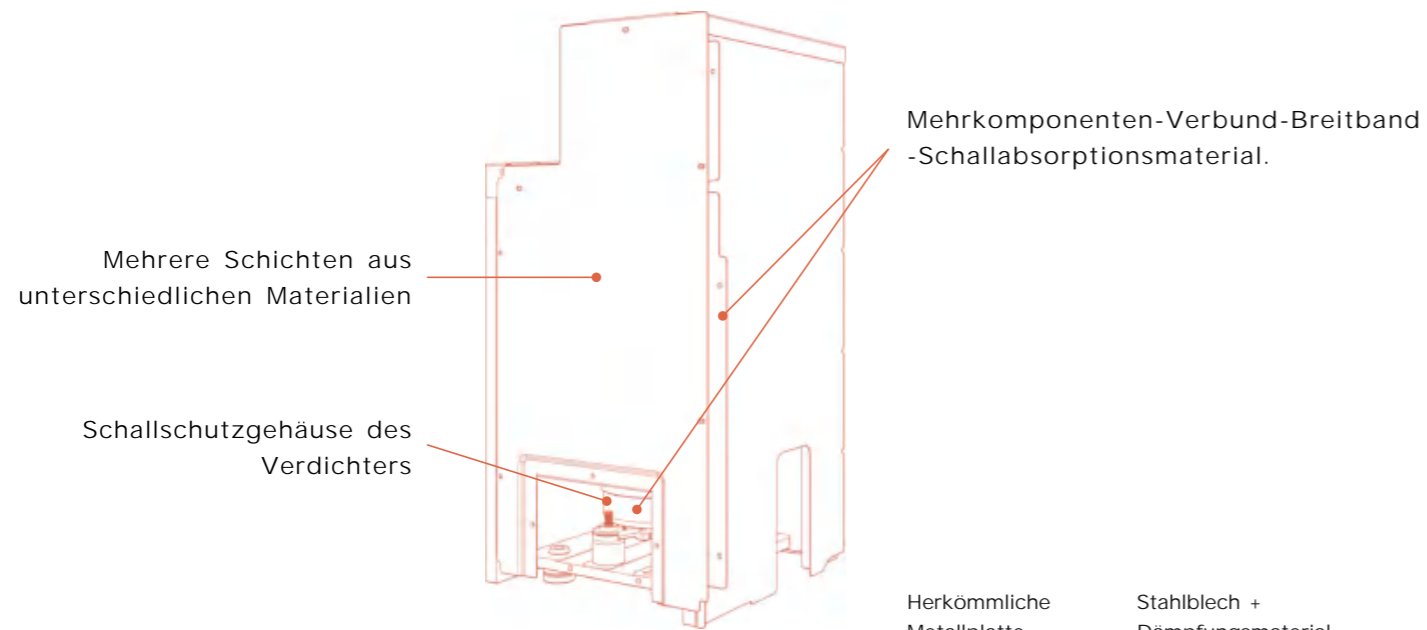
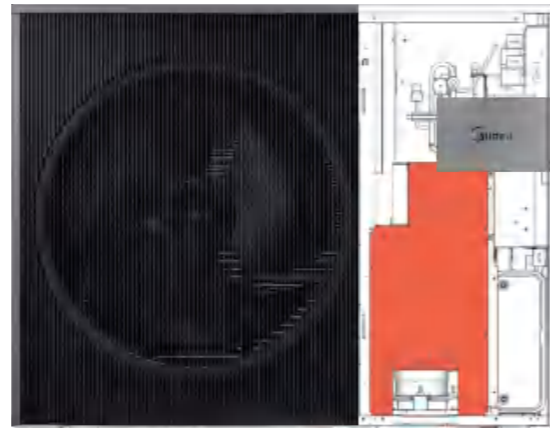

# Optische Ruhe

Das optische Design des Geräts mindert durch harmonische Designelemente visuelle Ablenkungen und Stress, und schafft so eine ruhige und angenehme visuelle Umgebung.

## Midea-Wärmepumpe

Das spezielle Design des Gitters mit dunkler Optik und dunklen Lamellen minimiert die visuelle Wirkung der beweglichen Teile.



## Herkömmliche Wärmepumpe

Durch die herkömmliche Konstruktion mit Gitterabdeckung sind die Geräusche während des Betriebs leichter wahrnehmbar.

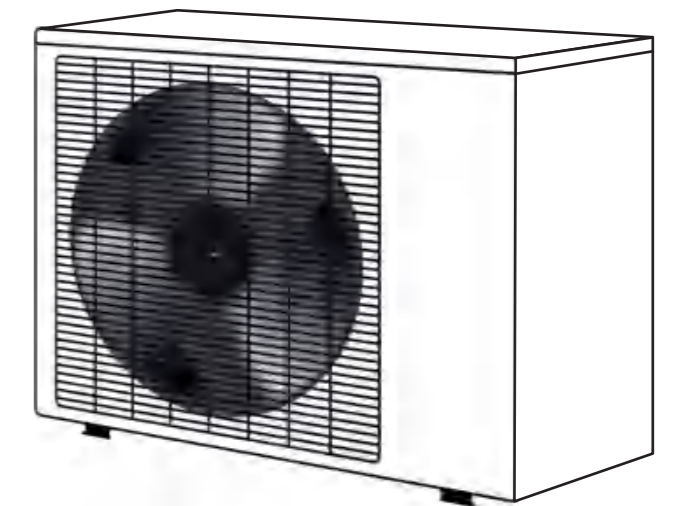

Geräuschpegel bei Volllast: 30  
dB(A) in 3 m Entfernung

3 Meter  
30 dB(A)

Dank verschiedener optimierter Designs zur Geräuschreduzierung erreicht die Maschine bei Volllastbetrieb in 3 Metern Abstand einen Schalldruckpegel von nur 30 dB(A). Die Nutzer erleben so sowohl akustische als auch optische Ruhe.

#### Wussten Sie schon?

GMBI Nr. 26/1998 legt fest, dass der Lärmpegel in reinen Wohngebieten tagsüber 50 dB(A) und nachts 35 dB(A) nicht überschreiten darf.



Atmen:  
10 dB(A)

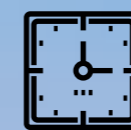

Tickende Uhr:  
20 dB(A)



M thermal  
Nature Plus  
30dB(A)



Kühlschrank  
40 dB(A)



Regen 50  
dB(A)

# Verbesserte Heizleistung

Durch eine umfassende Optimierung des Lamellenwärmetauschers, des Lüfterrades und des Kompressors wurde die Heizleistung des Geräts deutlich gesteigert.

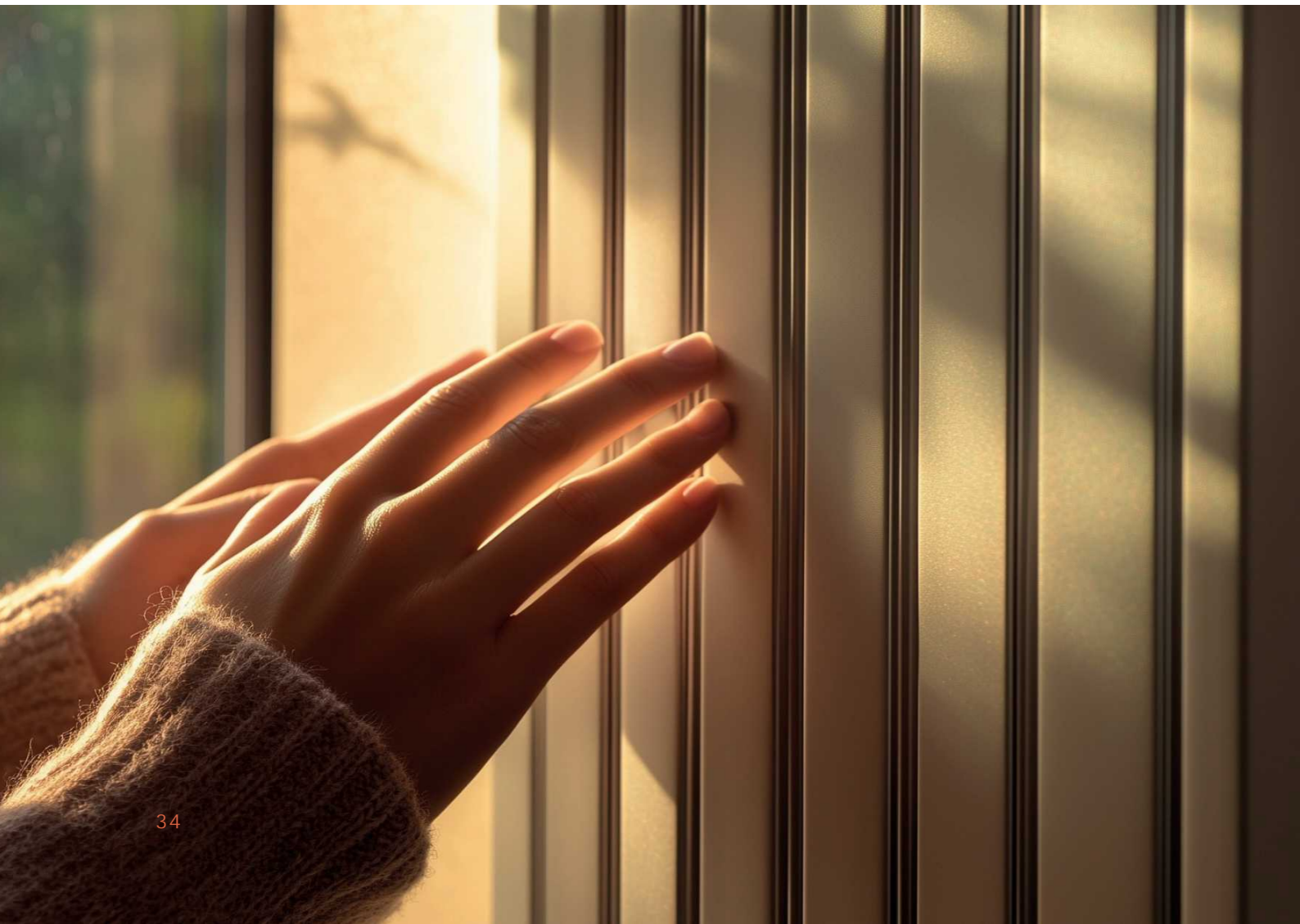

## Kompressorleistung

Volumen des R290-Kompressors um 70 % erhöht

Wirkungsgrad des R290-Kompressors um 5 % verbessert

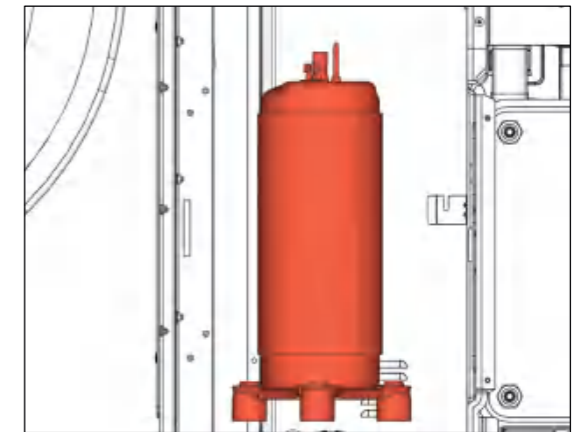

## Luftseitige Wärmetauscherleistung

Luftdurchsatz um 42 % erhöht

Wärmetauscherleistung um 25 % verbessert

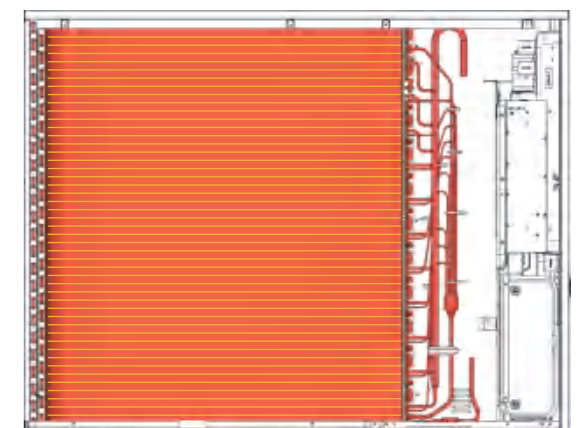

1. Proprietäre Kompressortechnologie, im Vergleich zum R32-Kompressor
2. Bionisches Libellen-Lüfterblattdesign, im Vergleich zur Vorgängergeneration bei gleicher Lüftergeräuschentwicklung
3. Hauptsächlich aufgrund der vergrößerten Wärmeaustauschfläche

## Leistungsvorteile

Dank der verbesserten Geräteleistung erreicht das Gerät unter A-7W35-Bedingungen eine Heizleistung von 100 %\*. Dies steigert nicht nur die Leistung und das Benutzererlebnis des Geräts, sondern bietet auch erhebliche wirtschaftliche und ökologische Vorteile.

- 100 %\* Heizkapazität bei A-7W35, keine Kapazitätsminderung
- 80 % Heizleistung bei A-15W35
- 70 % Heizleistung bei A-22W35

Heizleistung bei  
35 °C Wassertemperatur

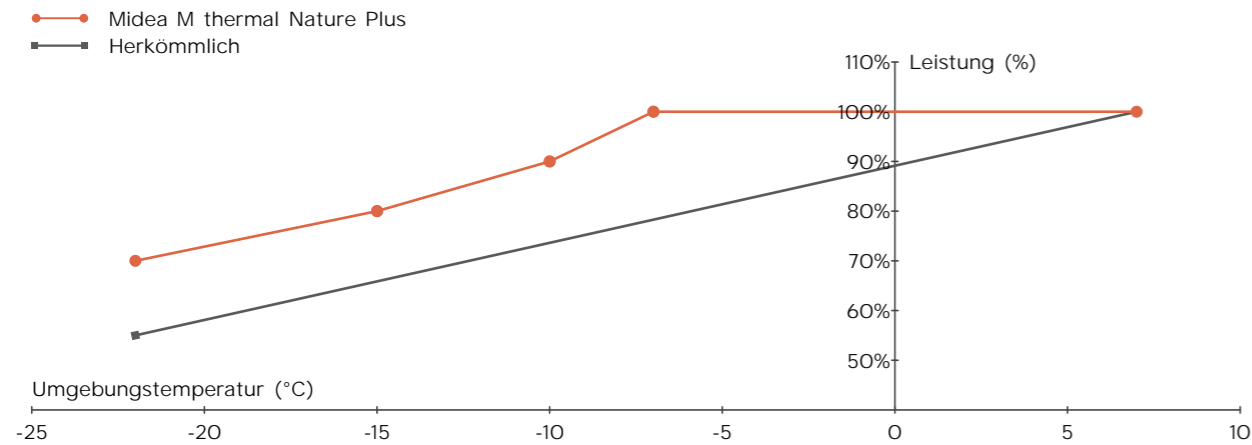

80 °C Wasseraustrittstemperatur bei -10 °C Umgebungstemperatur

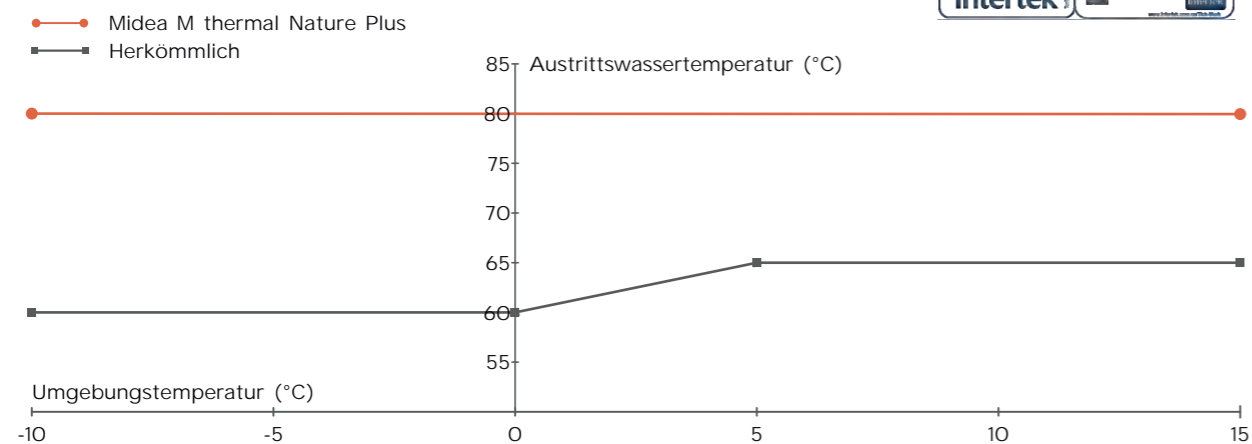

Die verbesserte Geräteleistung ermöglicht eine Wasseraustrittstemperatur von 80 °C bei einer Umgebungstemperatur von -10 °C und erweitert so den Anwendungsbereich des Produkts. Es deckt über 98 % der europäischen Heizszenarien ab, einschließlich Heizkörpern mit niedriger Effizienz in Altbauten. Ideal für den Kesseltausch, ohne eine Sanierung des Wassersystems.

Darüber hinaus ergeben die verbesserte Leistung und das effiziente Strukturdesign des Produkts ein Gerät, das im Volumen um 30 % kleiner ist als marktübliche Produkte mit gleicher Kapazität.

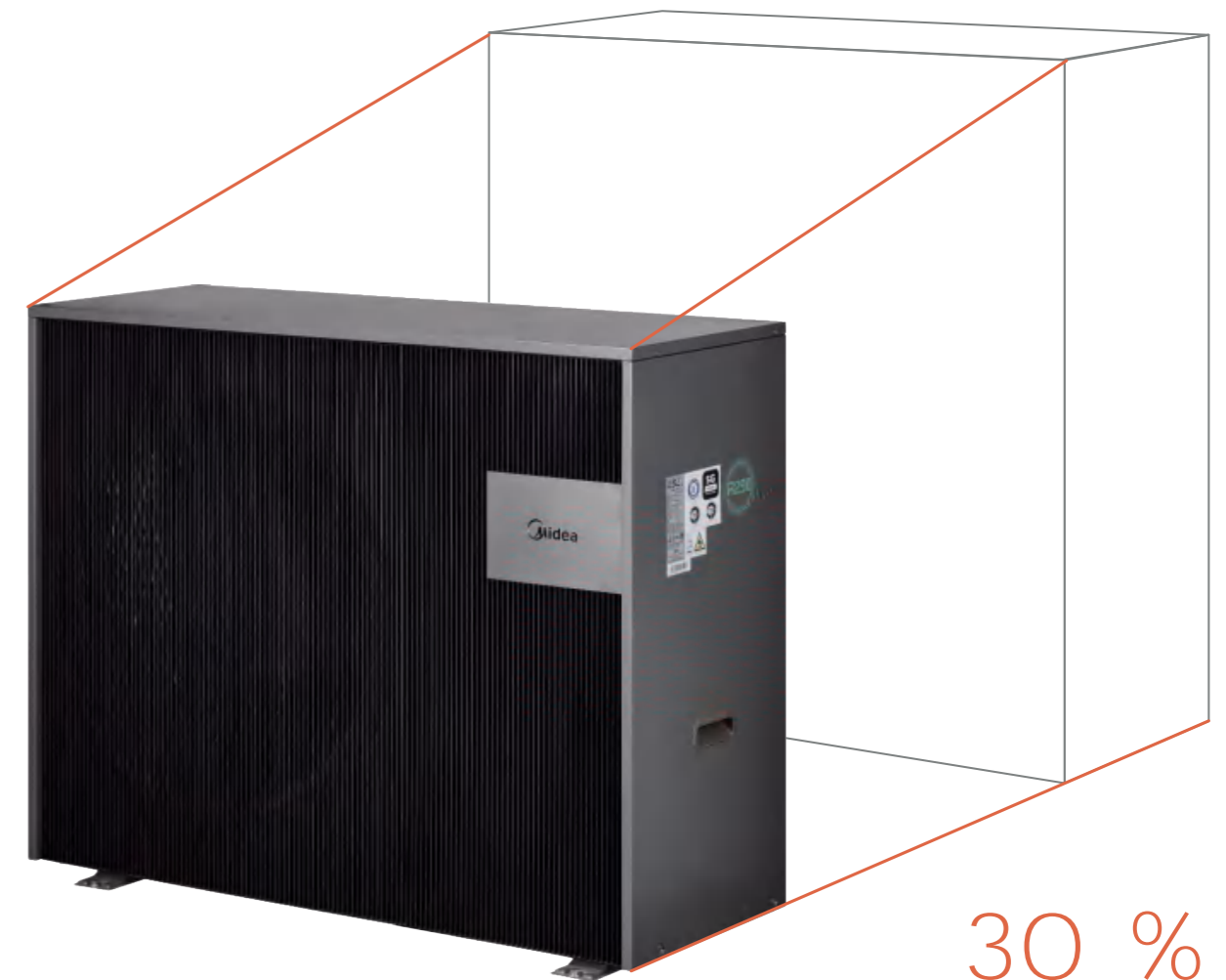

30 %  
KLEINER

# Zuverlässige Leistung

Das Gerät verwendet das Kältemittel R290, ein natürliches Kältemittel mit einem extrem niedrigen Treibhauspotenzial (GWP = 3), das eine hohe Effizienz und minimale Umweltbelastung bietet. R290 ist jedoch brennbar und explosiv, was höhere Sicherheitsstandards erfordert. Die Geräte der Nature-Plus-Serie verfügen über einen 9-fachen Systemisolationsschutz, um einen sicheren Betrieb zu gewährleisten.



## Doppelter Frostschutz durch Komponenten und intelligenten Algorithmus

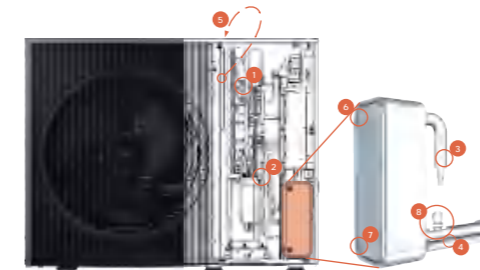

### Multisensor-Überwachung

Wenn die gemessenen Temperaturen die Bedingungen für den Frostschutz des Systems erfüllen, wird dieser aktiviert.

- |        |  |           |  |
|--------|--|-----------|--|
| ① H_S: | Hochdrucksensor  | ④ T4:     | Umgebungstemperatursensor (auf der Rückseite des Geräts)     |
| ② L_S: | Niederdrucksensor  | ⑤ TW_out: | Temperatursensor am Wasseraustritt des Plattenwärmetauschers |
| ③ T2B: | Temperatursensor am Kühlmiteleintritt des Plattenwärmetauschers  | ⑥ TW_in:  | Temperatursensor am Wassereintritt des Plattenwärmetauschers |
| ⑦ T2:  | Temperatursensor am Kühlmittelaustritt des Plattenwärmetauschers | ⑧ FS:     | Durchflusssensor   |

### Frostschutzventil lässt Wasser bei niedrigen Temperaturen ab

Wenn die vom Gerät gemessene Wassertemperatur unter 3 °C liegt, öffnet sich das Ventil und das Wasser wird automatisch abgeleitet. Das Ventil schließt sich automatisch, sobald die Wassertemperatur wieder steigt.

Hinweis: Das Frostschutzventil (optionales Zubehör) sollte in Kombination mit einem normalerweise geschlossenen elektrischen Zweiwegeventil installiert werden.

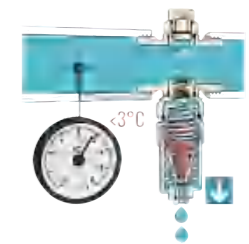

## Leckagesensor und Leckagediagnose sorgen für eine Frühwarnung

### Sensor zur Echtzeitüberwachung von Kühlmittellecks



Sobald ein Leck festgestellt wird, ergreift das System entsprechende Maßnahmen.

- Der Kompressor schaltet sich sofort ab, um den Systemdruck zu senken und die Kühlmittel-Leckagerate zu verlangsamen.
- Die Zusatzheizung wird abgeschaltet, um potenzielle Zündquellen zu beseitigen.
- Der Lüfter läuft mit höchster Drehzahl, um eine Ansammlung von Kühlmittel zu vermeiden.
- Ventile und Pumpe werden abgeschaltet, um zu verhindern, dass Kühlmittel in die Innenseite gelangt.
- HMI, APP und PCB geben einen Leckagealarm aus.

### Die Leckagediagnose stellt fest, ob ein Leck vorhanden ist.

Das Diagnoseergebnis kann sowohl über die LetsLink-App als auch über das intelligente HLK-Managementsystem eingesehen werden.



## Mehrstufiges Sicherheitskonzept zum Schutz des Benutzers auch bei Undichtigkeiten

### Innovatives

#### Luftkanal-Design

Im Falle eines Kühlmittellecks erzeugt der Ventilator eine erzwungene Konvektion, wodurch das Kühlmittel wirksam verteilt und eine Ansammlung im Inneren des Geräts verhindert wird.



### Vollständig geschlossene Elektronikbox

Elektronische Komponenten, die Funken erzeugen können, sind in einer einzigen Einheit integriert, wobei für einige Teile explosionsgeschützte Komponenten verwendet werden. Der gesamte elektrische Schaltschrank ist als versiegeltes, explosionsgeschütztes Gehäuse (IP55) ausgeführt, das Kühlmittelexplosionen an der Quelle verhindert.

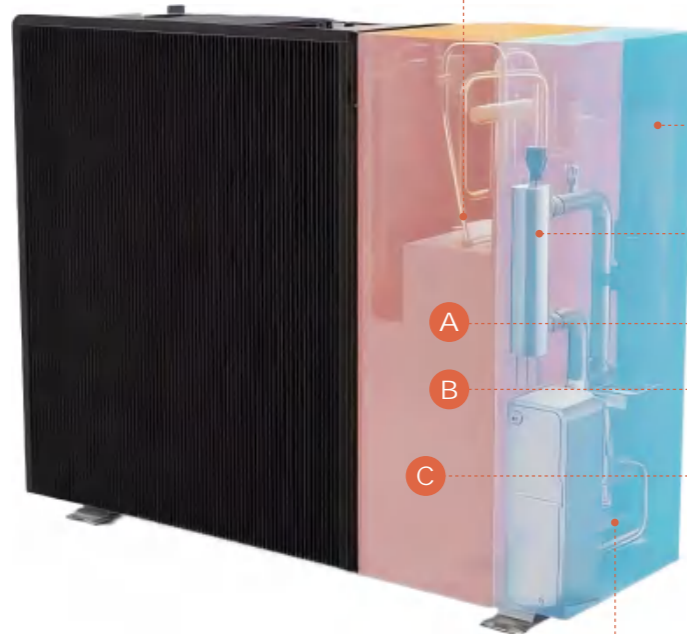
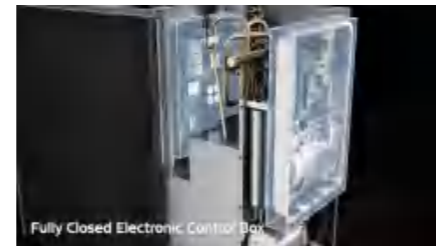

### Integrierte Einheit aus Mikroblasenabscheider und Überdruckventil

Der Mikroblasenabscheider trennt Gas wirksam von der Flüssigkeit. Das Überdruckventil sorgt dafür, dass sich im System aufbauender Überdruck abgelassen wird. Dadurch werden Systemausfälle, Explosionen oder Brände verhindert.

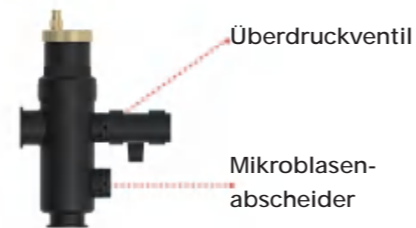

### Unabhängiges Kühlmittel- und Hydrauliksystem

Der Kältekreislauf ist im Außengerät hermetisch versiegelt, wodurch verhindert wird, dass Kältemittel in den Raum austritt. Separate Kältemittel- und Hydrauliksysteme sorgen für Wartungssicherheit.

### Angemessen wasserdicht und schwer entflammbar

An wichtigen Stellen der Maschine kommen wasserdichte und flammhemmende Materialien zum Einsatz, um die Brand- und Entzündungsgefahr zu verringern.

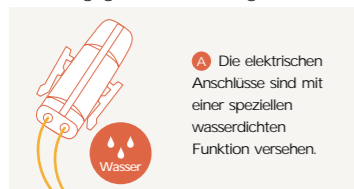

**A** Die elektrischen Anschlüsse sind mit einer speziellen wasserdichten Funktion versehen.



**B** Der Kompressoranschluss ist wasserdicht und gemäß SVA-Norm flammhemmend ausgelegt.



**C** Die Schallschutzhaube des Kompressors besteht aus flammhemmendem Material der Klasse FV-0.

## Duale Backup-Lösung

### Virtuelle Sensortechnologie

Mithilfe einer Vielzahl von Sensoren, die von proprietären Algorithmen gesteuert werden, läuft die Wärmepumpe auch bei einem Sensorfehler weiter und verschafft Servicetechnikern einen Zeitpuffer.

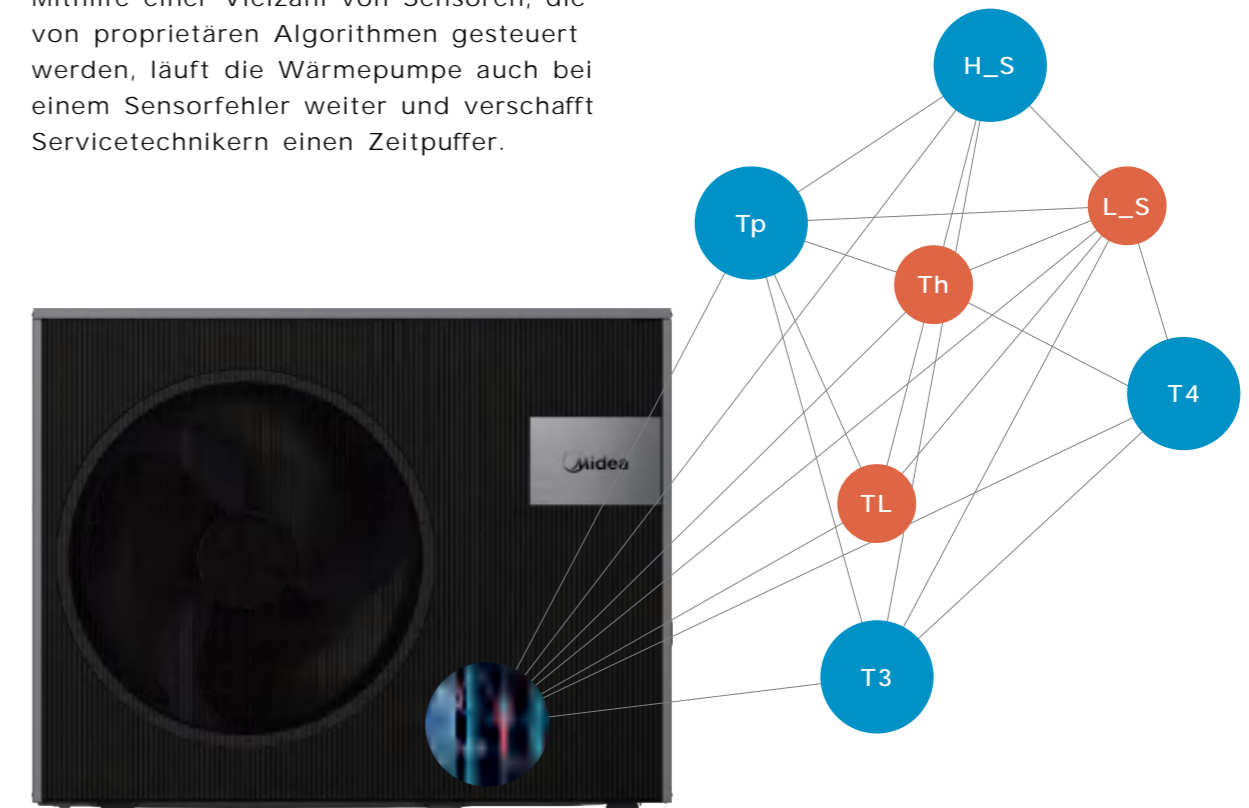

**Tp:** Abgastempersensoren

**Th:** Ansaugtempersensoren

**H\_S:** Hochdrucksensoren

**L\_S:** Niederdrucksensoren

**T4:** Umgebungtempersensoren des Außengeräts

**T3:** Tempersensoren am Wärmetauscherboden des Außengeräts

**TL:** Tempersensoren am Wärmetauscherausslass des Außengeräts

## Duale Backup-Lösung

### Virtuelle Sensortechnologie

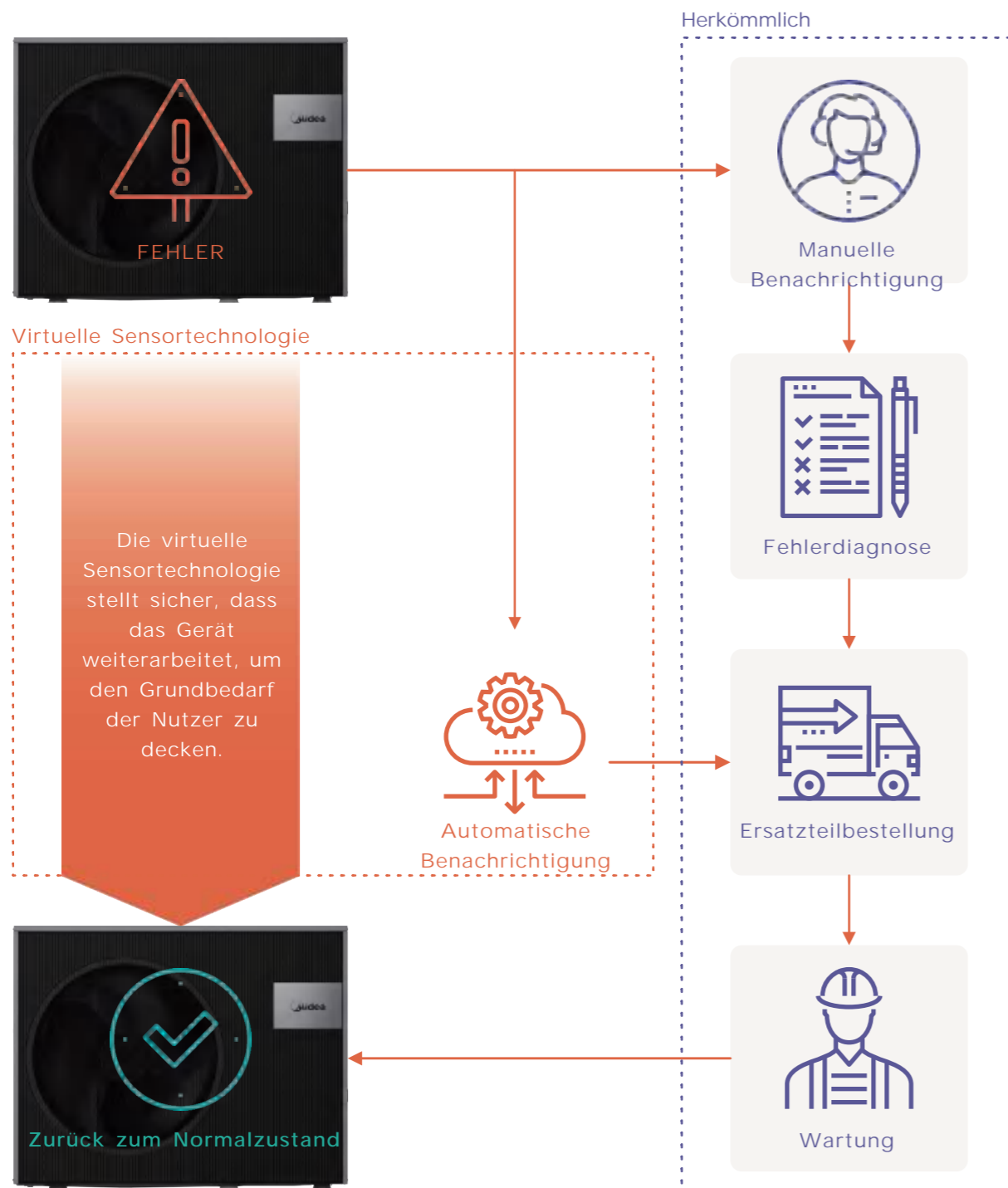

## Duale Backup-Lösung

### Interner elektrischer Reserveheizer

Die elektrische Heizeinrichtung in der Wärmepumpe gewährleistet Systemstabilität und eine kontinuierliche Heizleistung bei extremen Wetterbedingungen. Gleichzeitig vereinfacht der eingebaute elektrische Heizer den Installationsprozess, spart Platz sowie Installationskosten und erhöht den Bedienkomfort.

**Nature Plus R290 Mono-Außengerät mit elektrischem Heizstab**

- Stellt bei Ausfall der Wärmepumpe Heizleistung bereit.
- Hoher Integrationsgrad, geringere Installationskosten
- Hohe technische Anforderungen

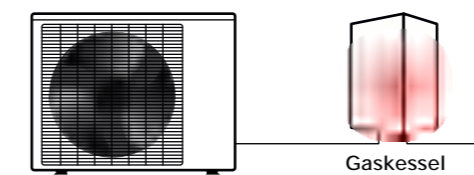

Traditionell A: R290 Mono-Außengerät ohne elektrischen Zuheizer + zusätzlicher externer Zuheizer

- Bei einer Störung der Wärmepumpe ist eine zusätzliche externe Wärmequelle erforderlich, um den Heizbedarf zu decken.

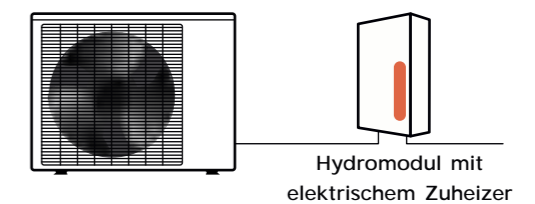

Traditionell B: R290 Hydro-Split (Außengerät + Innengerät) mit elektrischem Zuheizer

- Ein geringerer Integrationsgrad führt zu hohen Installationskosten.
- Geringe technische Anforderungen

# Kosteneffizienz

## Höchstes Energieniveau

Die Serie M thermal Nature Plus von Midea entspricht den Vorschriften der Europäischen Union und erreicht bei einer Wassertemperatur von 55 °C/35 °C in der Raumheizung die Energieeffizienzklasse A+++.

Dies ist die höchstmögliche Einstufung für energieeffiziente Produkte auf dem europäischen Markt. Sie gewährleistet, dass unsere Kunden von hoher Leistung zu wirtschaftlichen Kosten profitieren.

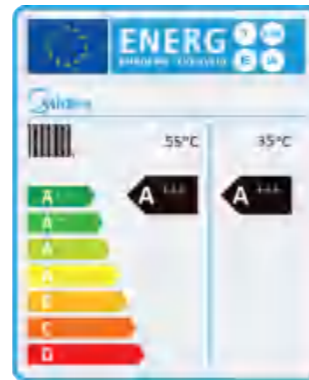

## Energiemessfunktion

Unser Algorithmus zur Berechnung der Verdichterleistung ermittelt die optimale Verdichterleistung und erlernt dabei im Zeitverlauf den Energiebedarf des Gebäudes. Dadurch kann das System seine Leistung präzise an den Bedarf des Gebäudes anpassen, die Effizienz maximieren und Energie sparen.

— Leistung der Nature Plus-Wärmepumpe  
— Gebäudelast

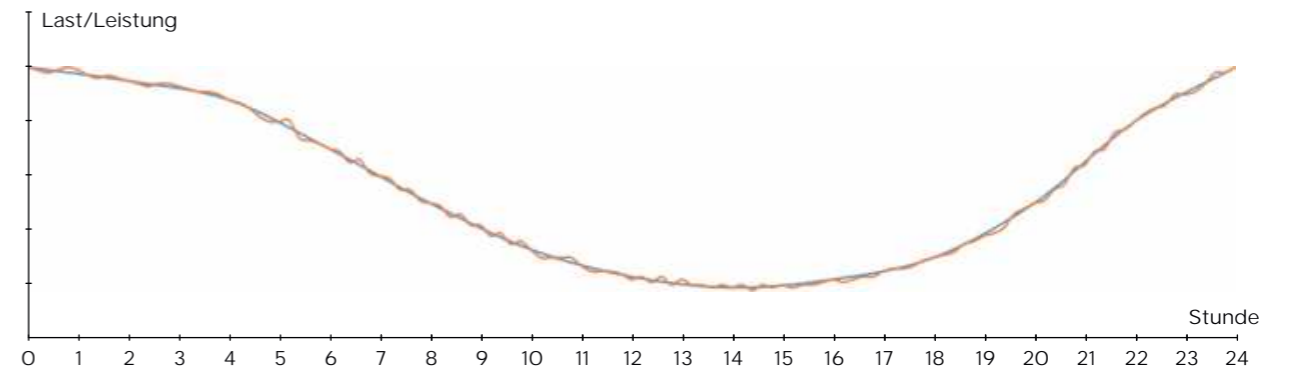

Midea-Genauigkeitsrate  
von bis zu



Herkömmliche  
Genauigkeitsrate von nur

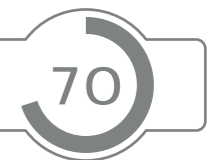

- Hohe Genauigkeit durch die Berechnung der Verdichterleistung
- Stabile Sensorsignale
- Keine zusätzlichen Kosten dank integriertem Algorithmus

- Erhebliche Fehlerquote bei der wasserseitigen Berechnung
- Instabile Kommunikationssignale
- Kostspielige Nachrüstung

## Energiemessfunktion

Benutzer können über die Benutzeroberfläche, die App und das Portal eine individuelle Energieanalyse erhalten. Dies ermöglicht ein intuitives, visuelles Energiemanagement, das das Nutzerverhalten lenkt, um ein energieeffizienteres Wärmepumpensystem zu erreichen.

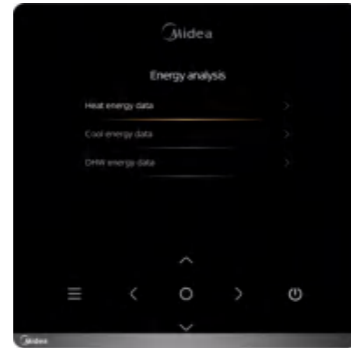

Controller

Dieses Produkt erfüllt die EU-Verordnungen 2018/2001/EU und (EU) 2022/759, um Fördermittel zu erhalten.



SmartHome

## Intelligentes HLK-Managementsystem

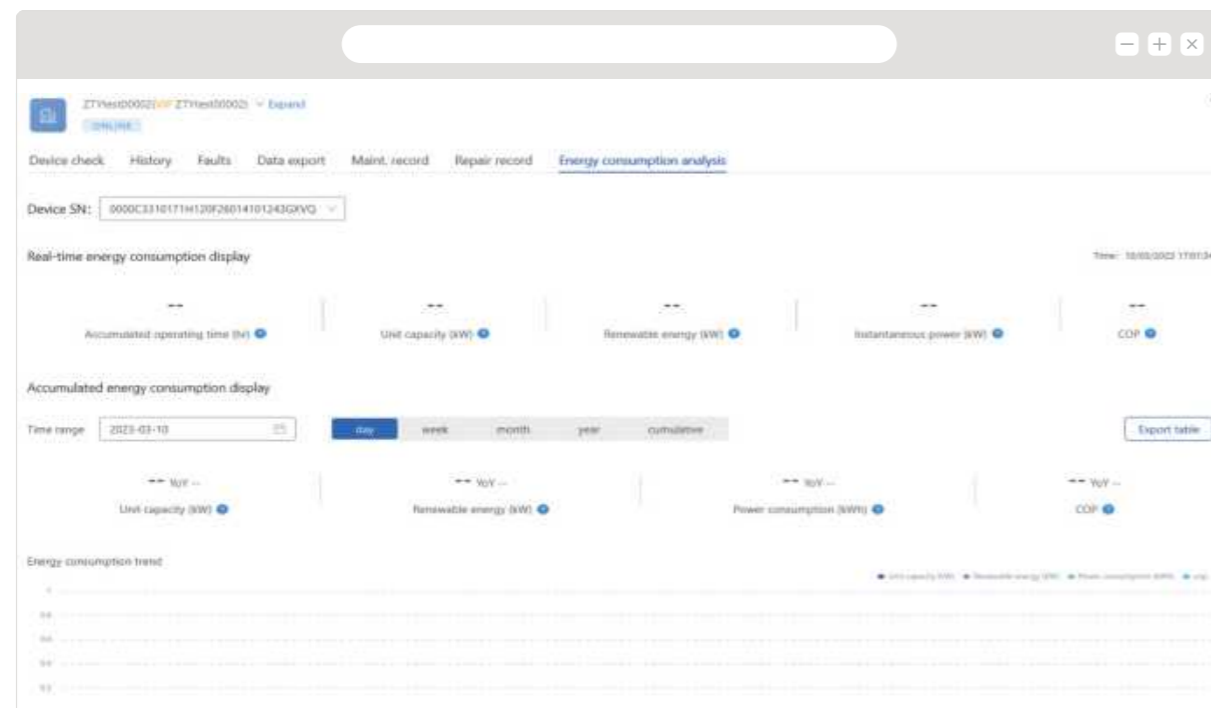

## Heizkurve\*

Die Wassertemperatur passt sich automatisch an die Außentemperatur an, um Energie zu sparen.

- Kompatibel mit einer Vielzahl von Endgeräten
- Standardkurven-Optionen für eine einfache Einstellung
- Personalisierbare Kurve für individuelle Einstellungen

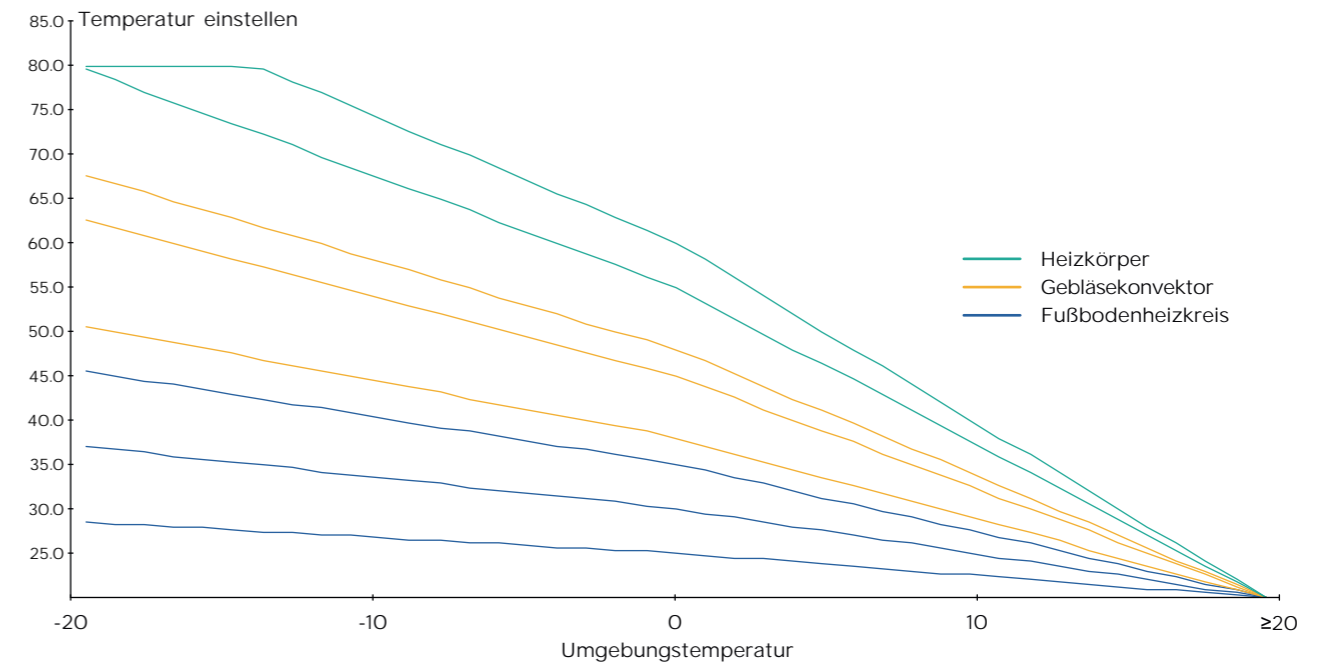

# Nahtloser Service

Ein gut konzipiertes Produkt zeichnet sich nicht nur durch hervorragende Leistung aus, sondern sollte auch auf die Qualität des Kundendienstes achten, um den Nutzern ein nahtloses Erlebnis zu bieten. Durch die Entwicklung von After-Sales-Service-Tools und die Optimierung der Serviceprozesse wird sichergestellt, dass das Kundendienstpersonal Probleme effizient lösen kann und den Kunden dadurch ein erstklassiges Serviceerlebnis geboten wird.

## Ein Controller zur Anzeige aller Betriebsparameter

Einfache jährliche Inspektion durch das Wartungspersonal.

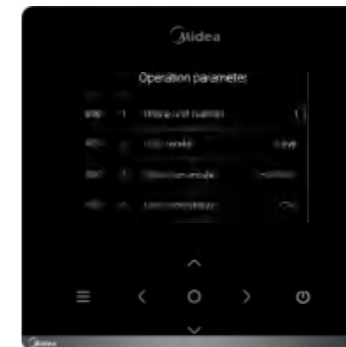

## Einfacher Service

1 Schritt zur Wartung des Hydrauliksystems



Verfahren zum Entfernen der Verkleidung

1. Seitenverkleidung

2 Schritte zur Wartung der Hauptsteuerung



Verfahren zum Entfernen der Verkleidung

1. Seitenverkleidung
2. Hauptbedienfeld des Hauptschaltkastens

4 Schritte zur Wartung von Invertersteuerung und Kühlmittelsystem

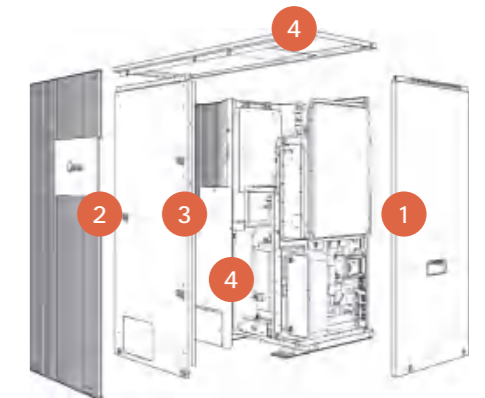

Verfahren zum Entfernen der Verkleidung

1. Seitenverkleidung
2. Frontplatte, erste Schicht
3. Frontplatte, zweite Schicht
4. Obere Abdeckung / Kompressor-Schalldämmplatte



# Nutzerzentriertes Design

## Funktionsreicher Controller

- Integrierte Hartglasplatte, Rahmen in Metallic-Optik
- 3,5-Zoll-Farbdisplay, immersive Benutzeroberfläche bei ausgeschaltetem Bildschirm
- 2-adriges, nicht polarisiertes Kabel, Homebus-Kommunikationsprotokoll
- Modbus-Protokoll
- OTA-Funktion, ermöglicht die Fernaktualisierung von kabelgebundenen Controllern
- App-Steuerung (Bluetooth-Verbindung für die Netzwerkeinrichtung)
- FAQ-Funktion



red dot

## SmartHome

Mit SmartHome können Endnutzer ihre Heizungsanlage jederzeit und von überall aus steuern und überwachen. Der Compressor Capacity Calculation-Algorithmus gewährleistet eine präzise Überwachung des häuslichen Energieverbrauchs für eine optimierte Leistung.

Die SmartHome-App unterstützt die Anbindung an Alexa und Google Home und ermöglicht die Sprachsteuerung des Wärmepumpengeräts, mit der sich das Gerät ein- und ausschalten, die Betriebsart umschalten und die Temperatur einstellen lässt.



## Einfache Wärmepumpenauswahl für Endkunden

Mit dem Online-Auswahltool für Wärmepumpen von Midea können Fachleute und Verbraucher in nur wenigen Schritten das perfekte Heiz-, Kühl- oder Warmwassersystem planen. Besuchen Sie [www.midea-hpselection.com](http://www.midea-hpselection.com), um Ihr perfektes System zusammenzustellen.

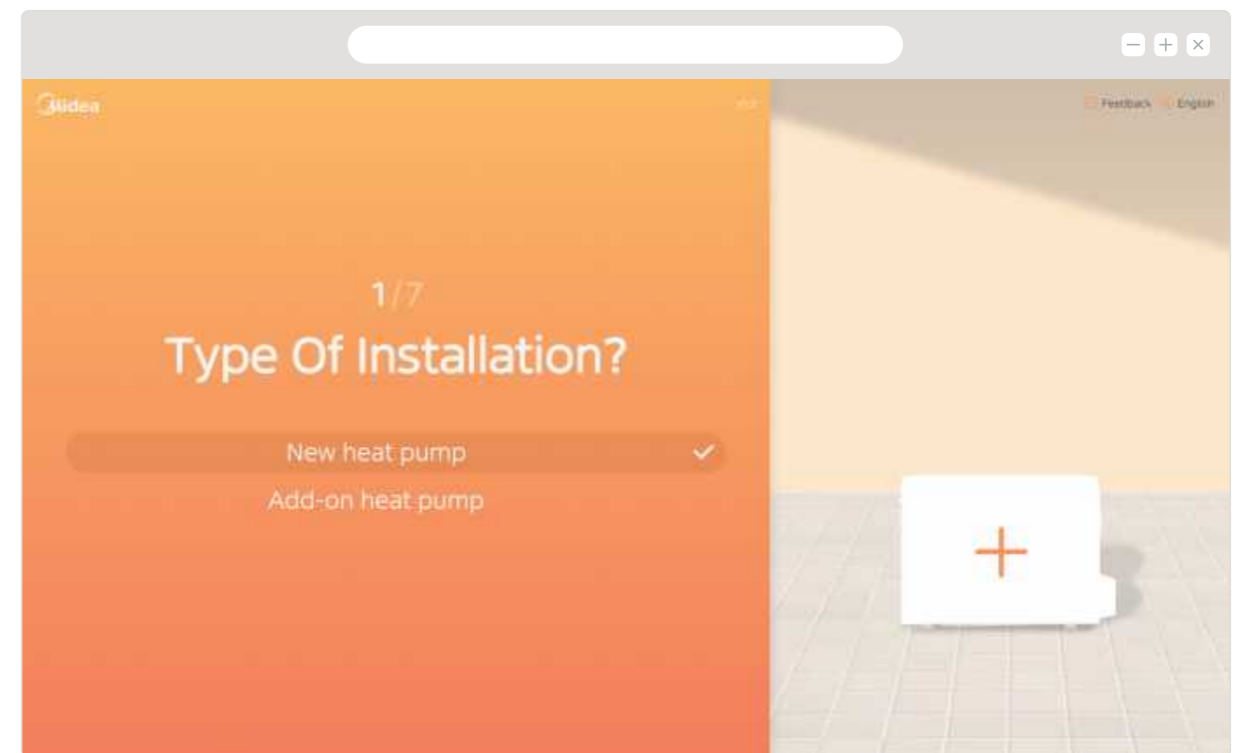
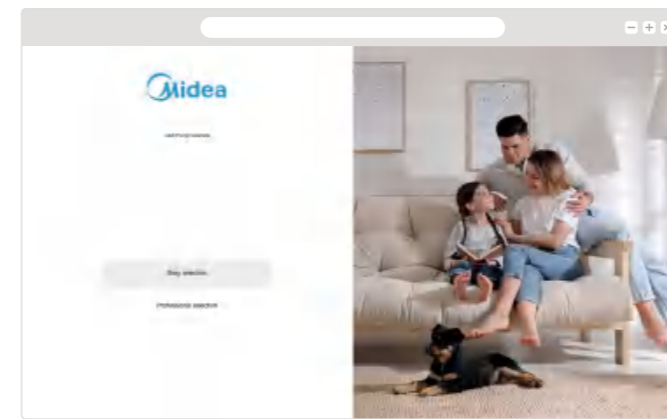

# Einfache Skalierbarkeit

## Kaskadenanwendung

Ein Kaskadensystem eignet sich ideal zur Erweiterung der Leistung, wenn sich der Bedarf in einem Gebäude ändert. Mit einem einzigen Controller lassen sich bis zu sechs Geräte innerhalb einer Gruppe steuern. Die Leistung eines Kaskadensystems beträgt bis zu 48-96 kW.

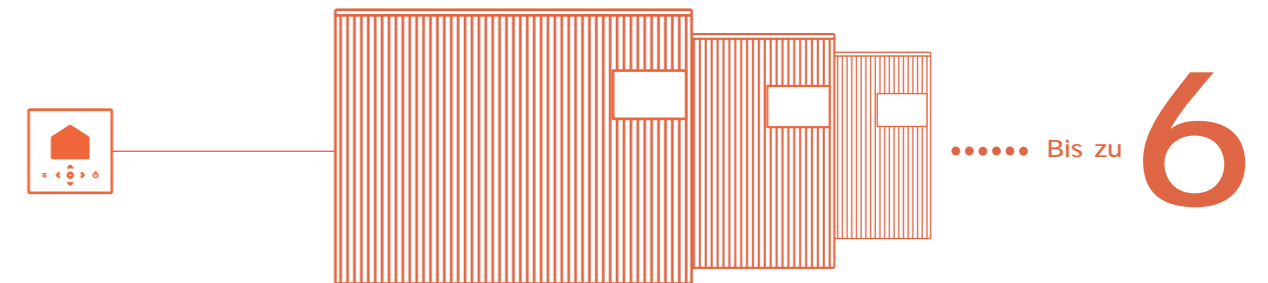

## BMS-Anwendung

Dank des integrierten MODBUS-RTU-Kommunikationsprotokolls können bis zu 255 verkabelte Controller sowie 1.530 Geräte an ein bauseitiges BMS-System angeschlossen werden.

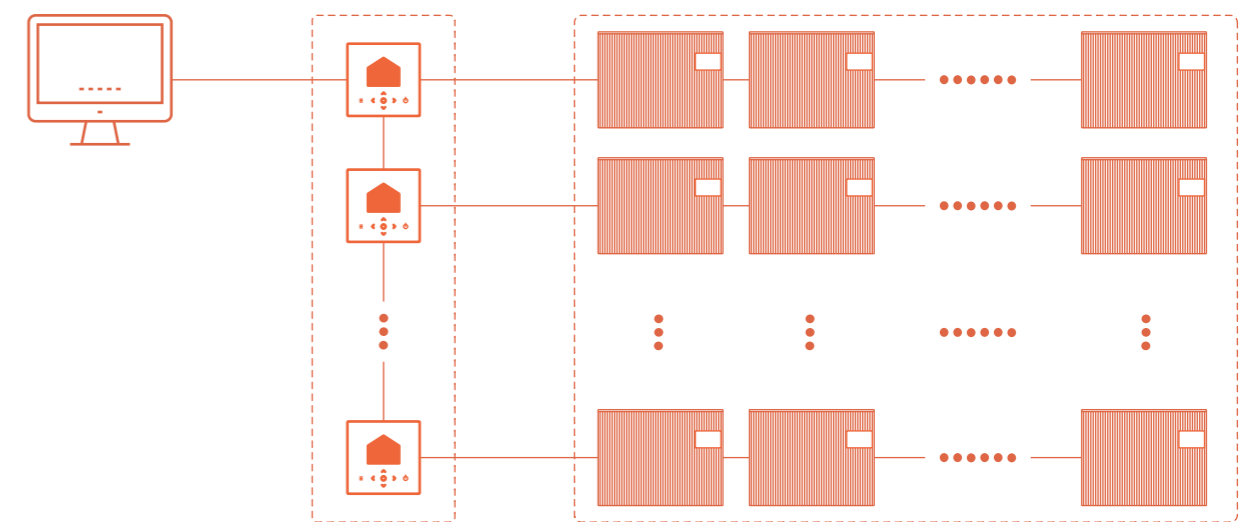

Bis zu 255 verkabelte Controller

Bis zu 1530 Geräte



## Begrenzung der Leistungsaufnahme

Bei der Installation des Geräts wird in der Funktion „Begrenzung der Leistungsaufnahme“ des Controllers die geeignete Stromaufnahme entsprechend den Stromversorgungsbedingungen des Anwenders eingestellt. Dadurch wird sichergestellt, dass das Gerät auch bei begrenzter Stromversorgung sicher und stabil betrieben werden kann.

- Einfache Einstellung am verkabelten Controller
- 8 Konfigurationen zur Einstellung der Stromaufnahmebegrenzung des Geräts
- Flexibel anpassbar an verschiedene Anwendungsszenarien

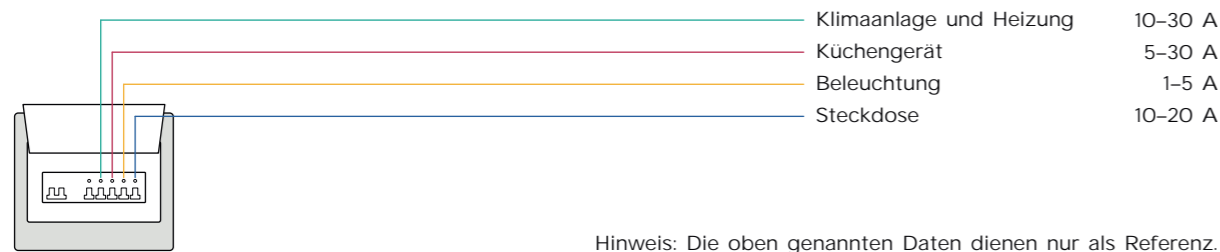

Hinweis: Die oben genannten Daten dienen nur als Referenz.



## MH-Bausatz

Das MH-Kit dient als Verbindungs- und Verteilerstation zwischen dem Gerät und den Komponenten des Wassersystems und vereinfacht die Verkabelung zwischen diesen. Es wird im Innenbereich installiert, was die Wartung im Winter erleichtert.



## Steuerung mehrerer Thermostate

Die Hauptsteuerplatine des Geräts ist mit einem Anschluss ausgestattet, der mit dem Gateway verbunden ist. Über das Gateway können mehrere Temperaturcontroller angeschlossen werden, um die Temperatur in den einzelnen Bereichen entsprechend den Anforderungen der verschiedenen Heizbereiche präzise einzustellen.

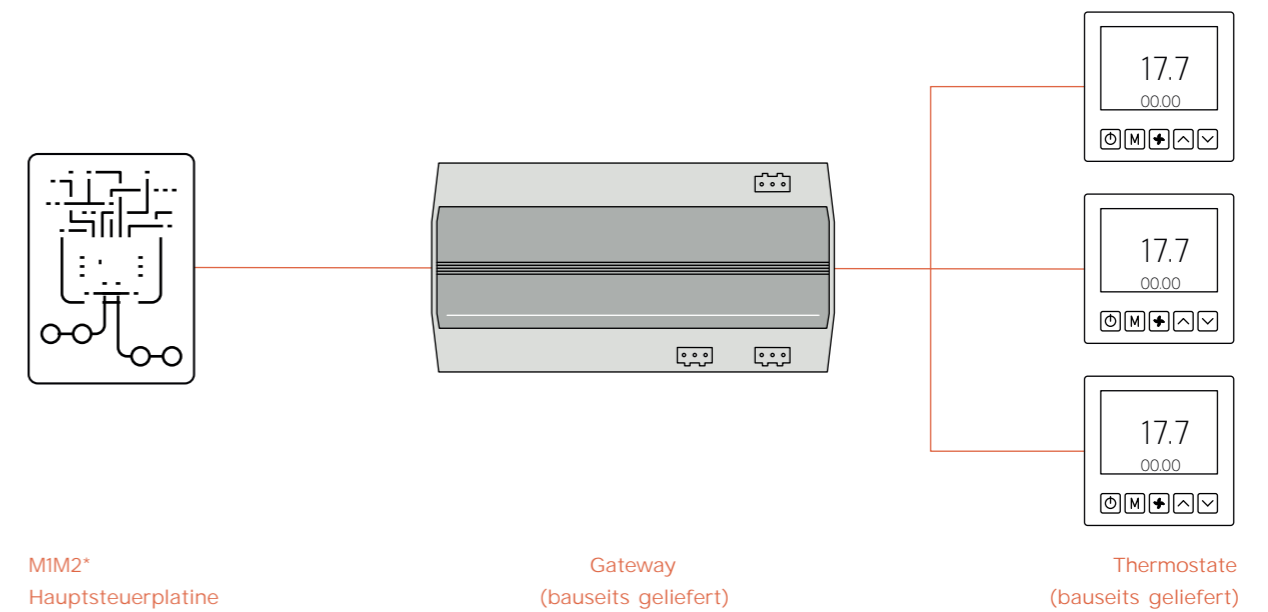

# Parameter

Produktmodell			MHC- V8WD2N7-B2	MHC- V10WD2N7-B2	MHC- V12WD2N7-B2	MHC- V14WD2N7-B2	MHC- V16WD2N7-B2	MHC- V8WD2RN7-B2	MHC- V10WD2RN7-B2	MHC- V12WD2RN7-B2	MHC- V14WD2RN7-B2	MHC- V16WD2RN7-B2
Stromversorgung			220-240/1/50			220-240/1/50			380-415/3/50			
Heizung A7W35	Leistung	W	8000	9500	12100	14000	15500	8000	9500	12100	14000	15500
	Nennaufnahme	W	1524	1919	2444	2979	3444	1524	1919	2444	2979	3444
	COP		5,25	4,95	4,95	4,70	4,50	5,25	4,95	4,95	4,70	4,50
Heizung A7W45	Leistung	W	8100	9500	12300	14100	15500	8100	9500	12300	14100	15500
	Nennaufnahme	W	2025	2436	3154	3760	4247	2025	2436	3154	3760	4247
	COP		4,00	3,90	3,90	3,75	3,65	4,00	3,90	3,90	3,75	3,65
Heizen A7W55	Leistung	W	8000	9500	11900	13800	16000	8000	9500	11900	13800	16000
	Nennaufnahme	W	2388	2969	3662	4381	5246	2388	2969	3662	4381	5246
	COP		3,35	3,20	3,25	3,15	3,05	3,35	3,20	3,25	3,15	3,05
Heizen A-7W35	Leistung	W	7000	8000	10000	12000	13100	7000	8000	10000	12000	13100
	Nennaufnahme	W	2154	2540	3175	4286	4852	2154	2540	3175	4286	4852
	COP		3,25	3,15	3,15	2,80	2,70	3,25	3,15	3,15	2,80	2,70
Kühlung A35W18	Leistung	W	8300	10000	12000	14000	15000	8300	10000	12000	14000	15000
	Nennaufnahme	W	1581	2174	2609	3182	3529	1581	2174	2609	3182	3529
	COP		5,25	4,60	4,60	4,40	4,25	5,25	4,60	4,60	4,40	4,25
Kühlen A35W7	Leistung	W	7450	8100	11500	12400	14000	7450	8100	11500	12400	14000
	Nennaufnahme	W	2224	2613	3770	4133	5185	2224	2613	3770	4133	5185
	COP		3,35	3,10	3,05	3,00	2,70	3,35	3,10	3,05	3,00	2,70
SCOP	Mittleres Klima, W35 °C		5,35	A+++ 5,33	4,94	4,76	4,72	5,35	A+++ 5,33	4,94	4,76	4,72
	Mittleres Klima, W55 °C		4,06	A+++ 4,01	3,96	3,85	3,86	4,06	A+++ 4,01	3,96	3,85	3,86
	Mittleres Klima, W7 °C		5,61	5,53	4,99	4,97	4,98	5,61	5,53	4,99	4,97	4,98
SEER	Mittlere Klimaverhältnisse, W18 °C		7,63	7,67	7,03	6,94	6,87	7,63	7,67	7,03	6,94	6,87
	ErP-Schalleistungspegel	dB	53	54	55	57	59	53	54	55	57	59
Schalldruck (1 m)		dB(A)	40	41	43	46	49	40	41	43	46	49
		dB(A)	39	41	42	43	44	39	41	42	43	44
Kühlmittel	Typ (GWP)		R290 (3)			R290 (3)			R290 (3)			
	Füllmenge	g	1100		1500	1500		1100		1500	1500	
Abmessungen des Geräts (H x B x T)	mm	1051 x 1330 x 475			1051 x 1330 x 475			1051 x 1330 x 475				
Verpackungsmaße (HxBxT)	mm	1235 x 1390 x 570			1235 x 1390 x 570			1235 x 1390 x 570				
Nettogewicht/Bruttogewicht	kg	148/170			169/191			169/191				
Wasserseitiger Anschluss		G11/4" BSP			G11/4" BSP			G11/4" BSP				
Außenluft Temperaturbereich	Kühlen	°C	-5 - 46			-5 - 46			-5 - 46			
	Wärmen	°C	-25 -35			-25 -35			-25 -35			
	Warmwasser	°C	-25 - 46			-25 - 46			-25 - 46			
Wassereinstellung Temperaturbereich	Kühlen	°C	5 - 25			5 - 25			5 - 25			
	Wärmen	°C	25 - 80			25 - 80			25 - 80			
	Warmwasser	°C	20 - 70			20 - 70			20 - 70			

# Optionale Elemente

Anpassbare Komponente	Physisches Produkt bereitgestellt	Funktion
<b>Eingebaute elektrische Heizung</b>	Ja	Integriertes Design für eine einfache Installation. Als zusätzliche Wärmequelle erhöht es die Heizleistung der Wärmepumpe bei extrem niedrigen Temperaturen und sorgt so für mehr Komfort. Als Reservewärmequelle gewährleistet es die Deckung des Heizbedarfs, falls ein Gerät ausfällt.
<b>Chip für die Strommessung</b>	Ja	Kann den Stromverbrauch berechnen und den Wert auf dem kabelgebundenen Controller anzeigen, um den Benutzern Informationen zum Stromverbrauch und zu Trends zu liefern und so die Strommessung und -verwaltung zu erleichtern.
<b>Sensor zur Erkennung von Kühlmittleckagen</b>	Ja	Kann die Kühlmittelkonzentration erfassen und ermöglicht die Echtzeitüberwachung von Kühlmittleckagen.
<b>Externer elektrischer Heizkörper</b>	Ja	Außeninstallation für maximale Flexibilität. Als zusätzliche Wärmequelle erhöht sie die Heizleistung der Wärmepumpe bei extrem niedrigen Temperaturen und sorgt so für mehr Komfort. Als Reservewärmequelle gewährleistet sie, dass der Heizbedarf auch bei Ausfall eines Geräts gedeckt wird.
<b>MH-Bausatz</b>	Ja	Dient als Verbindungs- und Verteilerstation zwischen dem Gerät und den Komponenten des Wassersystems und vereinfacht die Verkabelung zwischen diesen. Das MH-Kit wird im Innenbereich installiert, was die Wartung im Winter erleichtert.
<b>Im Gehäuse montierter elektrischer Heizkörper</b>	Ja	Bei niedrigen Temperaturen und hoher Luftfeuchtigkeit bilden sich häufig Eiskristalle am Gehäuse, die sich sogar bis zu den Lamellen ausbreiten können. Der elektrische Heizstab kann diese Eiskristalle schnell schmelzen, um einen ungehinderten Wasserabfluss vom Gehäuse und eine ausreichende Wärmeübertragungseizienz des Wärmetauschers zu gewährleisten.
<b>Frostschutzventil</b>	Ja	Führt bei Stromausfall automatisch Wasser mit niedriger Temperatur ab, um das Wassersystem vor dem Einfrieren zu schützen. Das Frostschutzventil sollte in Kombination mit einem stromlos geschlossenen, elektrischen Zweiwegeventil installiert werden.
<b>Amperemeter</b>	Ja	Kann den Stromverbrauch berechnen und anzeigen, um den Nutzern Informationen und Trends zum Stromverbrauch zu liefern und so die Strommessung und -verwaltung zu erleichtern. Hinweise: 1. Diese Funktion sollte entsprechend der Kommunikationsmethode des Stromzählers angepasst werden. 2. Das Amperemeter und das Wärmezähler können nicht gleichzeitig angepasst werden.

# Umfassender Business-Support

## Kundendienst & Schulungen

### Umfassende Garantie

Midea bietet die branchenweit längsten Garantien.

- Zubehör ist über unser umfangreiches Netzwerk weltweiter Ersatzteil- und Zubehörzentren jederzeit erhältlich.
- Wir ersetzen jedes Zubehörteil, das bei normalem Gebrauch innerhalb von 5 Jahren nach dem Kauf ausfällt, kostenlos.

### Individuelle Garantieverlängerung

Es können erweiterte Garantien erworben werden, die je nach Ihren geografischen Gegebenheiten oder Ihren tatsächlichen Bedürfnissen eine sinnvolle Absicherung darstellen können.

- Midea stellt Ihnen das benötigte Zubehör innerhalb der verlängerten Garantiezeit zur Verfügung.
- Die Garantielaufzeit kann auf bis zu 10 Jahre verlängert werden, um einen optimalen Betrieb des Produkts über seine gesamte Lebensdauer hinweg zu gewährleisten.

### Intelligente Diagnose

Sollte während des Betriebs eine Störung auftreten, kann das Midea-Personal nach Genehmigung des Kunden den Betriebsstatus des Geräts aus der Ferne einsehen und eine Online-Diagnose sowie Fehlerbehebung durchführen. Dadurch entfallen der Zeit- und Kostenaufwand für die Entsendung von Servicepersonal zum Standort des Kunden zur Fehlerbehebung.

- Über die SmartHome-App können Sie den Betriebsstatus Ihres Geräts aus der Ferne einsehen und Einstellungen vornehmen.
- Installateure können über die LetsLink-App Fehler aus der Ferne diagnostizieren und Installations- sowie Benutzerparameter anpassen, wodurch Anfahrtszeiten zum Einsatzort entfallen und somit ein bequemerer und effizienterer Kundendienst gewährleistet wird.
- Die Kundendienstplattform „Intelligent HVAC Management System“ ermöglicht es Händlern, Störungen, den Fortschritt der Fehlerbehebung und den Gesamtbetrieb der verkauften Geräte zu überwachen. Die Plattform ermöglicht es Installateuren zudem, Systemstörungen zu beheben und deren Ursache genau zu lokalisieren.

# MBT-Akademie

Die MBT Academy ist eine Plattform für Fachwissen, die globale Spitzenkräfte aus Vertrieb und Technologie befähigt. Sie bietet professionelle Schulungen und Aktivitäten an, um Ihr Verständnis für MBT-Produkte zu vertiefen.

## Entwicklung spezifischer Schulungen für verschiedene Zielgruppen

Die Schulung deckt die gesamte Produktpalette ab, darunter VRF-Anlagen, Kältemaschinen, Wärmepumpen, Einzelgeräte und so weiter.

Werden Sie ein technischer Vertriebsmitarbeiter und steigern Sie Ihre Leistung durch Fachwissen.

### Für Vertriebsmitarbeiter



### Für technisches Personal

Sorgen Sie für eine reibungslose Lieferung und einen reibungslosen Betrieb, um die Kundenzufriedenheit zu steigern.

## Globales Schulungszentrum

Die MBT Academy organisiert regelmäßig Präsenzs Schulungen am Hauptsitz von Midea sowie in bestimmten Ländern und bietet Ihnen so die Möglichkeit, praktische Übungen durchzuführen und sich persönlich mit Experten auszutauschen.

**97** Schulungsräume in  
**58** Ländern weltweit

## Online-Lernplattform

Die Schulungswebsite der MBT Academy bietet einen effizienteren und bequemeren Lernweg und ermöglicht jederzeit und von überall den Zugriff auf eine Vielzahl von Ressourcen.

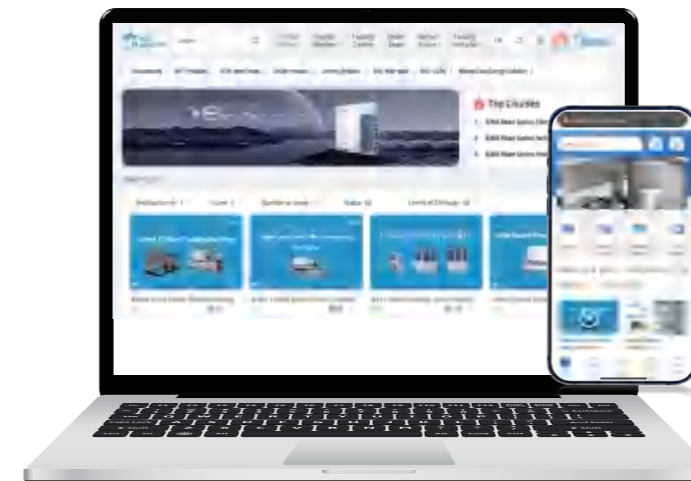

### Kursbibliothek

Inklusive **8** Kategorien und **über 350** Videos – damit beherrschen Sie das Kernproduktwissen

### Fehlerbehebung

Inklusive **über 260** Fehlercodes und **über 150** Anleitungen – Geräteausfälle schnell lokalisieren und beheben

**Inhalte werden ständig aktualisiert ...**

## Lassen Sie uns mit dem Lernen beginnen:

### PC

<https://academy.midea.com>

### Telefonnummer

· QR-Code scannen



· LetsLink – MBT Academy

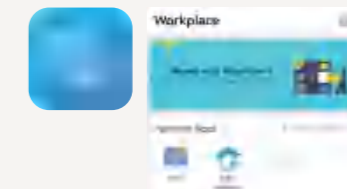

\* 3 Anmeldemöglichkeiten: MIP-Konto / TSP-Konto / E-Mail

# Mideas Globales Ersatzteilnetzwerk

Das weltweite Netzwerk von Midea-Ersatzteilzentren gewährleistet die pünktliche Lieferung hochwertiger Ersatzteile. Dank unserer globalen Präsenz können wir kurze Lieferzeiten garantieren. Über die technische Support-Plattform von Midea (<https://ics.midea.com>) können Kunden Ersatzteile mit nur einem Klick abfragen und bestellen.

## ● 32 aktive Teilezentren

### Europa (12):

Italien/Deutschland/Frankreich/Großbritannien/  
Spanien/  
Polen/Ungarn/Griechenland/Türkei/Rumänien

### Asien-Afrika (10):

Russland/Georgien/Vereinigte Arabische  
Emirate/Ägypten/Usbekistan/  
Indien/Südafrika/Irak/Katar

### Lateinamerika (5):

Mexiko/Puerto  
Rico/Venezuela/Brasilien/  
Australien

### Südostasien (5):

Vietnam/Thailand/Malaysia/Indonesien/  
Philippinen

### 13 Ersatzteilzentren derzeit im Bau:

#### Europa (4):

Italien/Deutschland/Griechenland/Ungarn

#### Asien-Afrika (4):

Georgien/Vereinigte Arabische  
Emirate/Katar/Russland

#### Lateinamerika (2):

Mexiko/Venezuela

#### Südostasien (3):

Vietnam/Thailand/Malaysia



# Über Midea

Seit ihrer Gründung im Jahr 1968 hat sich die Midea Group zu einem der weltweit führenden Hersteller von Technologielösungen mit mehr als 190.000 Mitarbeitern weltweit entwickelt. Wir belegen derzeit Platz 246 auf der Fortune Global 500-Liste, mit einem globalen Umsatz von 57,5 Mrd. US-Dollar im Jahr 2025, und Platz 184 auf der von Brand Finance veröffentlichten Liste der wertvollsten Marken im Jahr 2025. Zudem belegen wir Platz 40 in deren "Tech 100"-Ranking. Dank ihrer soliden finanziellen Basis verfügt Midea über ein Kreditrating der Stufe A von den drei weltweit größten Ratingagenturen.

Midea Building Technologies (MBT) ist ein zentraler Geschäftsbereich der Midea Group und ein führender Anbieter von umfassenden, intelligenten Gebäudelösungen, die Energiequellen, Aufzüge, Steuerungssysteme sowie Heizungs-, Lüftungs- und Klimatechnik (HLK) umfassen. Die Vielzahl unserer innovativen Technologien ist das Ergebnis unseres unerschütterlichen Engagements, das tägliche Leben unserer Kunden zu verbessern.

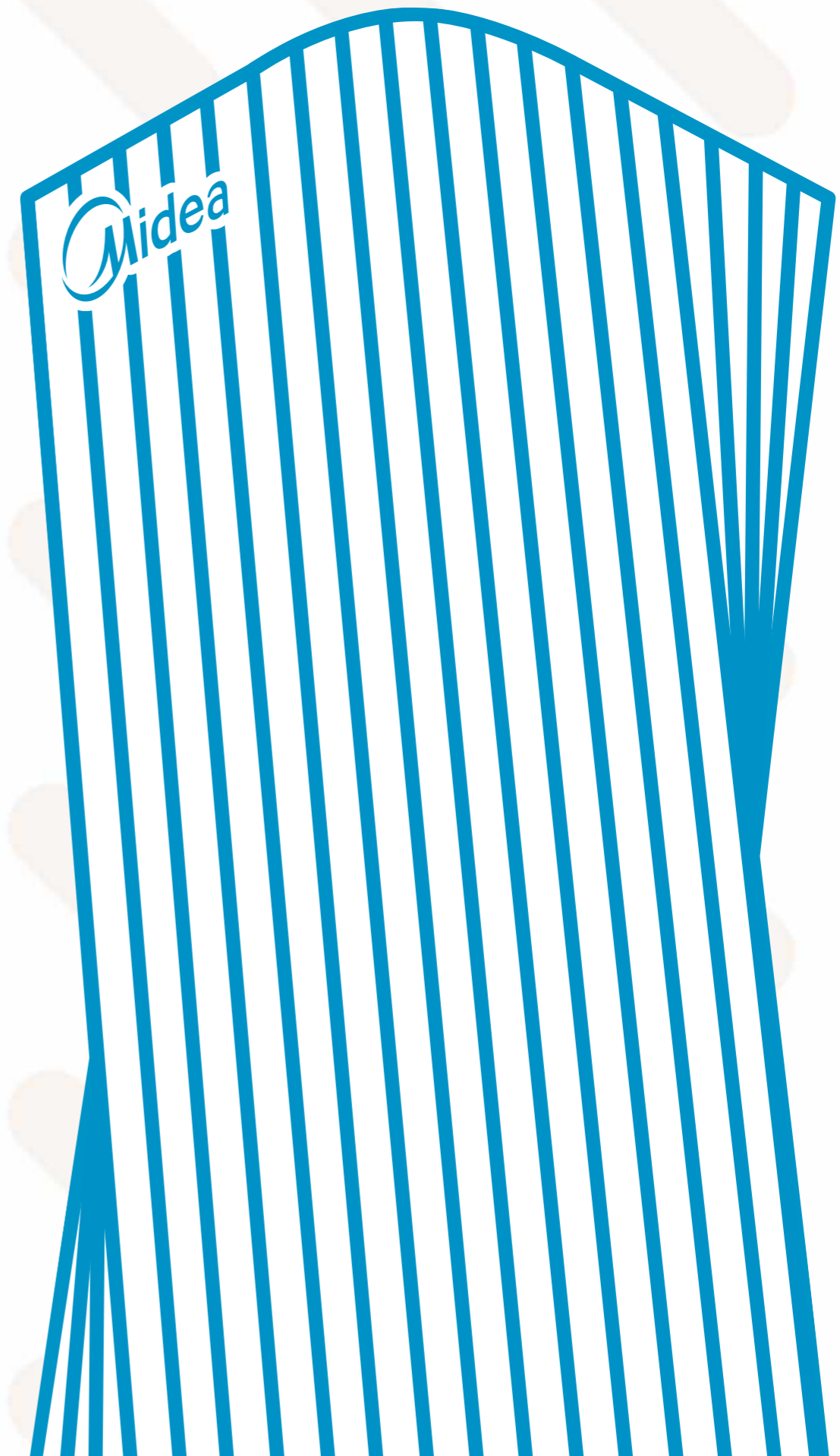

## Erfahrenster Hersteller von Klimaanlagen und Haushaltsgeräten in China

Midea wurde 1968 von He Xiangjian gegründet und hat sich in den vergangenen 58 Jahren zu einem führenden Technologiekonzern mit fünf Hauptgeschäftsbereichen entwickelt. Aufbauend auf 46 Jahren Erfahrung in der Herstellung von Haushaltsgeräten widmet sich Midea der Bereitstellung hochwertiger Lösungen in seinen vielfältigen Tätigkeitsbereichen.

	<p><b>Geschäftsbereich Smart Home</b></p> <p>Wir bieten unseren Kunden das beste Erlebnis eines umfassenden Hausautomatisierungsservices.</p>
	<p><b>Gebäudetechnik</b></p> <p>Wir bieten Gesamtlösungen und Dienstleistungen für den Gebäudebau an.</p>
	<p><b>Elektromechanik</b></p> <p>Wir bieten Kernkomponentenlösungen und -dienstleistungen für Haushaltsgeräte, industrielle Automobilsteuerungen und die 3C-Branche an.</p>
	<p><b>Robotik und Automatisierung</b></p> <p>Der Grundstein für intelligente Fertigung: roboterbasierte Automatisierungslösungen</p>
	<p><b>Digitale Innovation</b></p> <p>Kontinuierliche Entwicklung neuer Geschäftsdienstleistungen auf Basis fortschrittlicher digitaler Technologien</p>



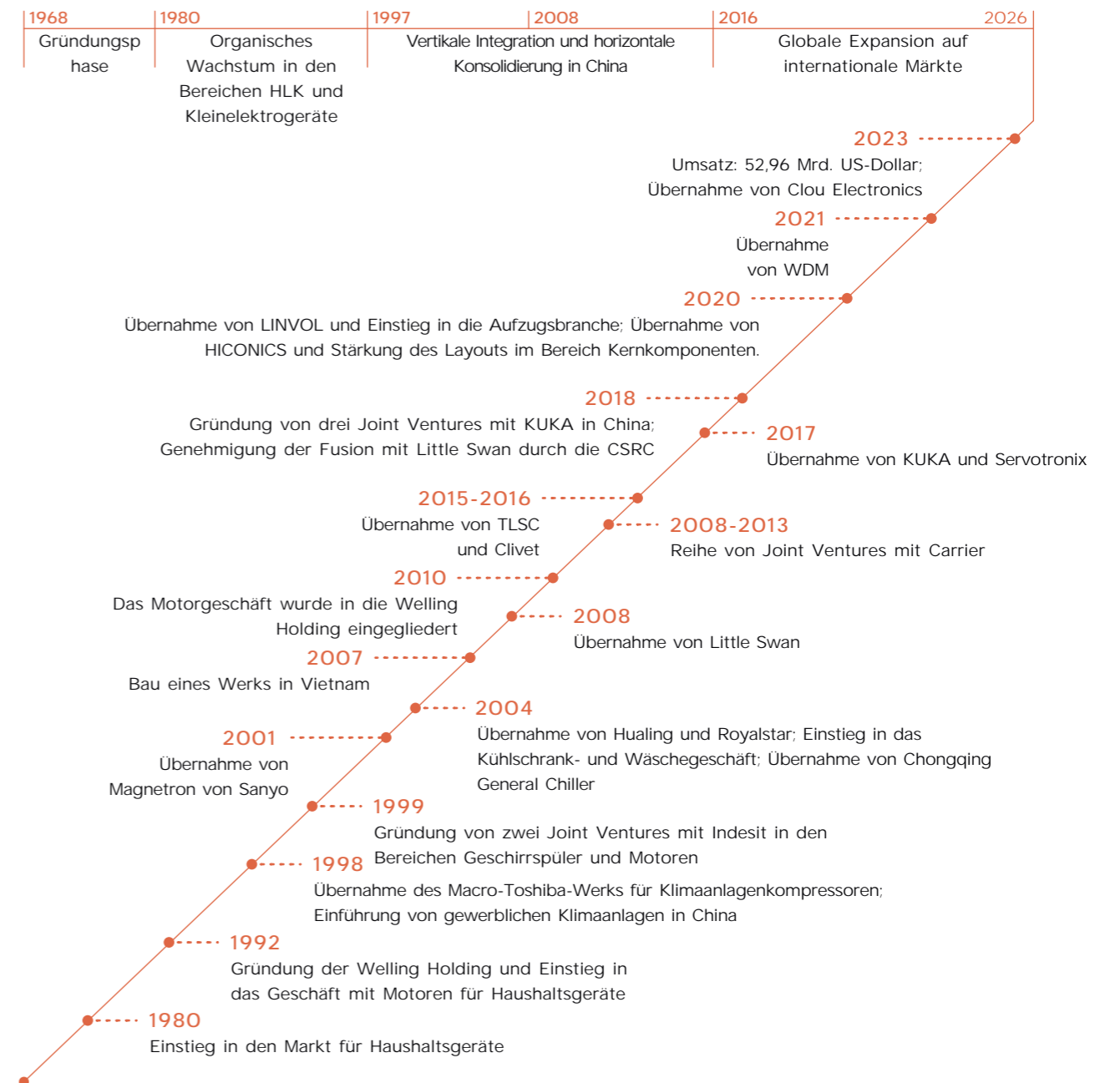

## Weltklasse-Produktion und größter Hersteller der Branche

Erfolgreiche Umwandlung in einen global aufgestellten Mehrsparten- und Multibranchenkonzern



## Unternehmensprofil

Überblick über herausragende globale Geschäftsaktivitäten

      	2025 Fortune Global 500 <b>#246</b>	Gesamtumsatz 2024 <b>57,5 Mrd. US-Dollar</b>
	Forbes Global 2000 (2025) <b>#184</b>	Nettogewinn 2024 <b>5,4 Mrd. US-Dollar</b>
	Brand Finance 2024 Top 500 Wertvollste Marken <b>#236</b>	Anzahl der Mitarbeitenden 2024 <b>190.000</b>
	Brand Finance 2024 Top 100 Wertvollste Technologiemarken <b>#40</b>	Kreditrating S&P <b>A</b>   Moody's <b>A2</b>   Fitch <b>A</b>

## Strategische Schwerpunkte der Midea Group

Kernwettbewerbsfähigkeit in der neuen Ära aufbauen

	<b>Technologieführerschaft</b> Die Stärke der F&E ausbauen und den Aufbau sowie die Investitionen in Kern- und Spitzentechnologien erhöhen.
	<b>Digitalisierung &amp; Intelligenzgetrieben</b> Vollständige Digitalisierung und Intelligenz ermöglichen interne Effizienzsteigerungen und ziehen externe Nutzer an.
	<b>Direktvertrieb an den Kunden (DTC)</b> Bestehende Wertschöpfungsketten und Geschäftsmodelle anpassen, um direkten Zugang zum Bewusstsein der Nutzer zu erhalten.
	<b>Globaler Einfluss</b> Durchbrüche in den Bereichen Markt, Vertriebskanäle und Geschäftsmodelle für Schlüsselbereiche anstreben, um Nutzer weltweit zu bedienen.



Laden Sie den digitalen Katalog herunter, indem Sie den QR-Code scannen.

## Midea Geschäftsbereich Gebäudetechnik, Midea Group

Add.: Midea Headquarters Building, 6 Midea Avenue, Shunde, Foshan, Guangdong, China  
Postleitzahl: 528311  
[mbt.midea.com/global](http://mbt.midea.com/global)  
[www.midea-group.com](http://www.midea-group.com)  
[ics.midea.com](http://ics.midea.com)

Midea behält sich das Recht vor, die Produktspezifikationen zu ändern sowie Produkte ohne vorherige Ankündigung oder öffentliche Bekanntmachung aus dem Sortiment zu nehmen oder zu ersetzen. Midea entwickelt und verbessert seine Produkte kontinuierlich.

GD MIDEA Heating & Ventilating Equipment Co. Ltd nimmt am ECP-Programm für LCP-HP teil.

Gültigkeit des Zertifikats prüfen:  
[www.eurovent-certification.com](http://www.eurovent-certification.com)

